

Instruction Manual

CYLINDERFLEX SERIES

For Model: D50-15VH1
D100-15VH1

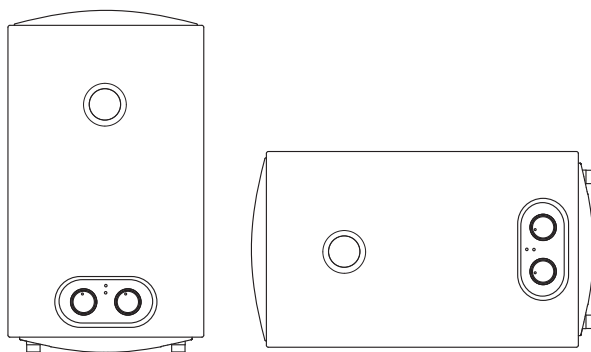

The diagram above is just for reference. Please take the appearance of the actual product as the standard.

Thank you very much for purchasing our water heater.
Before installing and operating your water heater, please
read this manual carefully and keep it for future reference.



General Remark

- The installation and maintenance has to be carried out by qualified professionals authorized technicians.
- The manufacturer shall not be held responsible for any damage or malfunction caused by wrong installation or failing to comply with following instructions included in this pamphlet.
- For more detailed installation and maintenance guidelines, please refer to below chapters.

TABLE OF CONTENTS

<u>TITLE</u>	<u>PAGE</u>
1.Cautions	(2)
2.Product introduction	(4)
3.Unit installation	(6)
4.Methods of using	(9)
5.Maintenance	(10)
6.Troubleshooting.....	(11)

1. CAUTIONS

Before installing this water heater, check and confirm that the earthing on the supply socket is reliably grounded. Otherwise, the electrical water heater can not be installed and used. Do not use extension boards. Incorrect installation and use of this electrical water heater may result in serious injuries and loss of property.

Special Cautions

- The supply socket must be earthed reliably. The rated current of the socket shall not be lower than 10A. The socket and plug shall be kept dry to prevent electrical leakage. Inspect frequently whether the plugs contact well with the socket. Inspect method is as follows: insert the power supply plug into socket, after using for half an hour, shut down the unit and pull the plug out, and inspect the plug whether it scalds hand. If it scalds (over 50°C), please change another well-contacted socket to avoid the plug being damaged, fire or other personnel accidents result from bad-contacting.
- The installation height of the supply socket shall not be lower than 1.8m.
- The wall in which the electrical water heater is installed shall be able to bear the load more than two times of the heater filled fully with water without distortion and cracks. Otherwise, other strengthening measures shall be adopted.
- The pressure relief valve attached with the heater must be installed at the cold water inlet of this heater(see Fig.1).

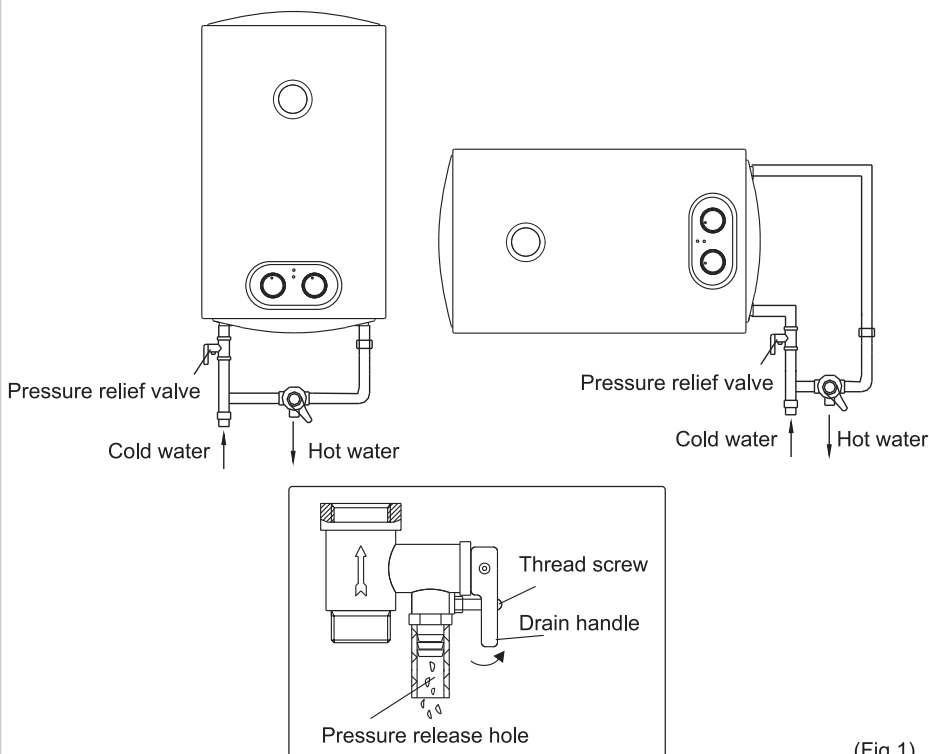

(Fig.1)

- When using the heater for the first time (or the first use after maintenance), the heater can not be switched on until it has been filled fully with water. When filling the water, at least one of the outlet valves at the outlet of the heater must be opened to exhaust the air. This valve can be closed after the heater has been filled fully with water.
- The water heater is not intended for use by persons (including children) with reduced physical, sensory or mental capabilities, or lack of experience and knowledge, unless they have been given supervision or instructions concerning use of the appliance by a person responsible for their safety. Children should be supervised to ensure that they do not play with the heater.
- During heating, there may be drops of water dripping from the pressure release hole of the pressure relief valve. This is a normal phenomenon. If there is a large amount of water leak, please contact customer care center for repair. This pressure release hole shall, under no circumstances, be blocked; otherwise, the heater may be damaged, even resulting in accidents.
- The drainage pipe connected to the pressure release hole must be kept sloping downwards.
- Since the water temperature inside the heater can reach up to 75°C, the hot water must not be exposed to human bodies when it is initially used. Adjust the water temperature to a suitable temperature to avoid scalding.
- If the flexible power supply cord is damaged, the special supply cord provided by the manufacturer must be selected, and replaced by the professional maintenance personnel.
- If any parts and components of this electrical water heater are damaged please contact customer care center for repair.
- This appliance is not intended for use by persons (including children) with reduced physical, sensory or mental capabilities, or lack of experience and knowledge, unless they have been given supervision or instruction concerning use of the appliance by a person responsible for their safety.
- Children should be supervised to ensure that they do not play with the appliance.
- The water may drip from the discharge pipe of the pressure-relief device and that this pipe must be left open to the atmosphere; The pressure-relief device is to be operated regularly to remove lime deposits and to verify that it is not blocked;
- In order to drain away the water inside the inner container, it can be drained away from the pressure release valve. Twist the thread screw of the pressure release valve off, and lift the drain handle upwards. (See Fig.1) A discharge pipe connected to the pressure-relief device is to be installed in a continuously downward direction and in a frost-free environment.

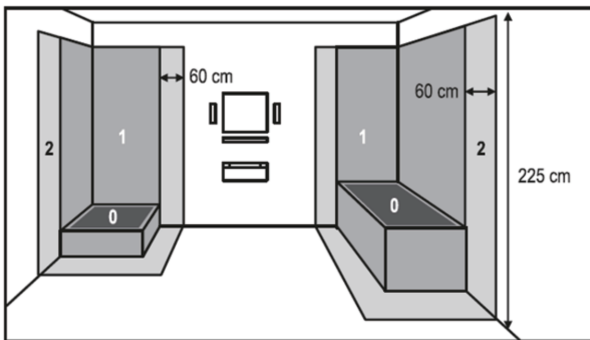

(Fig.2)

- It is **STRICTLY PROHIBITED** to install or use the appliance in zones 0 and 1 of premises containing bathtubs or showers (see Figure 2.)!
- All circuits in premises containing bathtubs or showers shall be protected with one or more RCDs with a rated triggering current of up to 30 mA.

2. PRODUCT INTRODUCTION

2.1 Nomenclature

D * - * * *

① ② ③ ④ ⑤

- ① is the product code of the storage electric water heater;
- ② is the capacity (L);
- ③ represents the rated power (*100W);
- ④ represents the pattern code (eg : A,B,C...);
- ⑤ represents the extension of pattern (eg : 1,2,3...);



NOTE

This manual is applicable to the storage electric water heaters (D *-***) manufactured by this company.

2.1 Technical Performance Parameters

Model	Volume (L)	Rated Power (W)	Rated Voltage (ACV)	Rated Pressure (MPa)	Max Of Water Temperature (°C)	Protection Class	Water Proof Class
D50-15VH1	45	1500	220-240	0,75	75	I	IPX4
D100-15VH1	90	1500	220-240	0,75	75	I	IPX4

2.2 Brief introduction of product structure

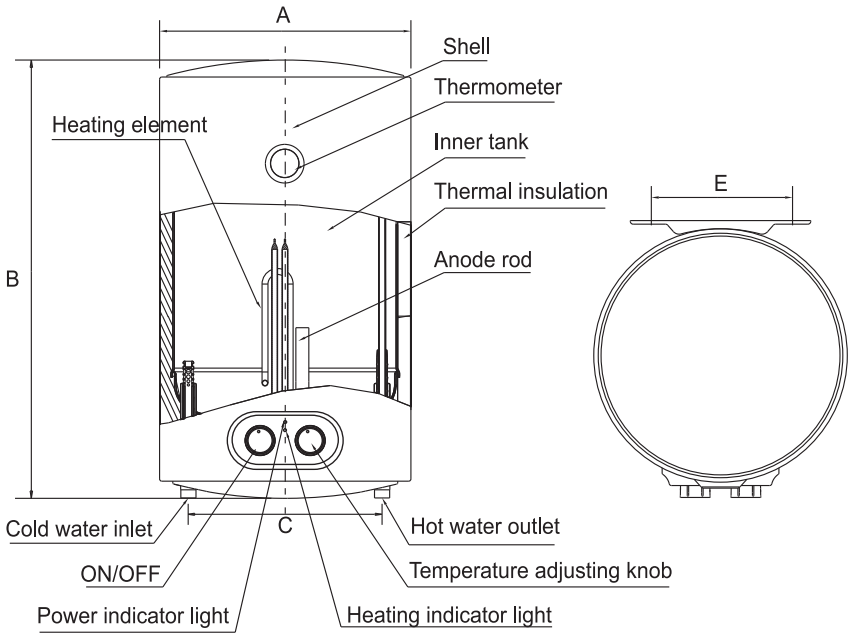

↑ PRODUCT STRUCTURE FOR VERTICAL

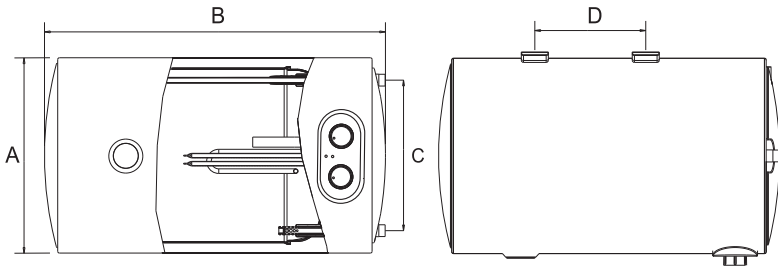

↑ PRODUCT STRUCTURE FOR HORIZONTAL

	D50-15VH1	D100-15VH1
A	385	450
B	711	915
C	296	372
D	310	447
E	196	196

(Note: All dimensions are in mm)

NOTE

D represents the wall-mounted distance between holes of horizontal, E represents the wall-mounted distance between holes of vertical.

2.3 Internal Wire Diagram

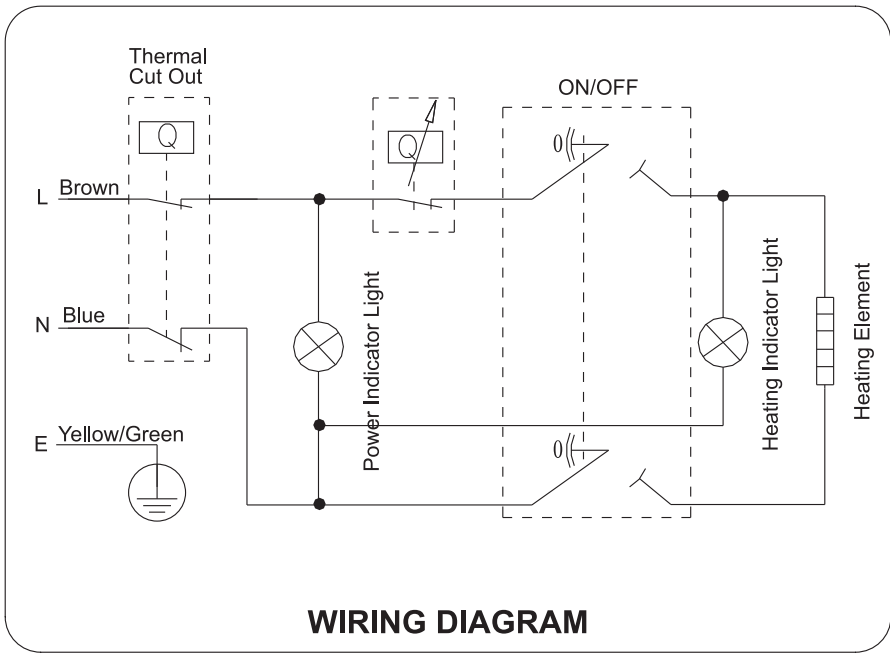

3. UNIT INSTALLATION

Thermostat

3.1 Installation Instruction

- ① This electrical water heater shall be installed on a solid wall. If the strength of the wall cannot bear the load equal to two times of the total weight of the heater filled fully with water, it is then necessary to install a special support.
In case of hollow bricks wall, ensure to fill it with cement concrete completely.
- ② After selecting a proper location, determine the positions of the two install holes used for expansion bolts with hook (determined according to the specification of the product you select). Make two holes in the wall with the corresponding depth by using a chopping bit with the size matching the expansion bolts attached with the machine, insert the screws, make the hook upwards, tighten the nuts to fix firmly, and then hang the electric water heater on it (see Fig.2).

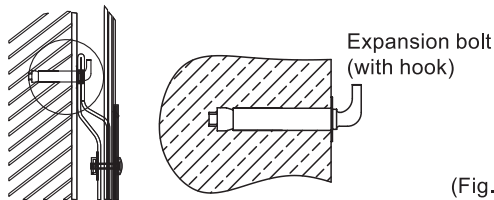

- ③ Install the supply socket in the wall. The requirements for the socket are as follows: 250V/10A, single phase, three electrodes. It is recommended to place the socket on the right above the heater. The height of the socket to the ground shall not be less than 1.8m.
- ④ If the bathroom is too small, the heater can be installed at another place without sun-scorched and rain-drenched. However, in order to reduce the pipeline heat losses, the installation position of the heater shall be closed to the location shall be as near as possible to the heater.

3.2 Pipelines Connection

- ① The dimension of each pipe part is G1/2".
- ② Connection of pressure relief valve with the heater on the inlet of the water heater.
- ③ In order to avoid leakage when connecting the pipelines, the rubber seal gaskets provided with the heater must be added at the end of the threads to ensure leak proof joints (see Fig.4).

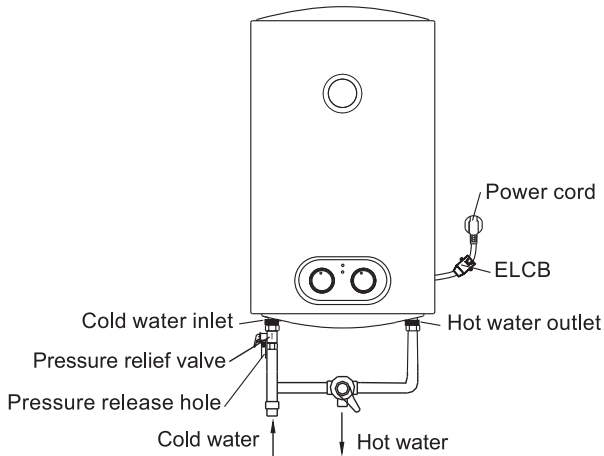

↑ **PRODUCT STRUCTURE FOR VERTICAL**

(Fig.4)

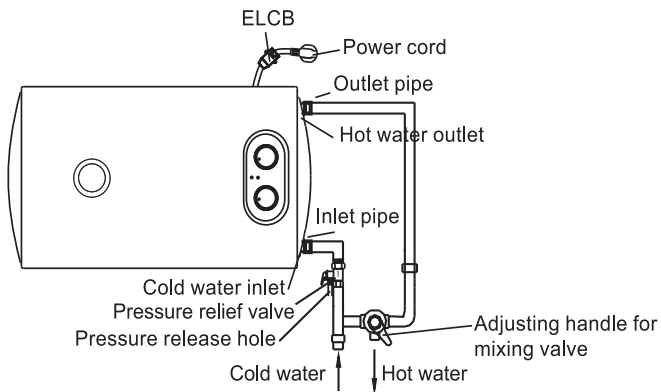

Installation on the right side

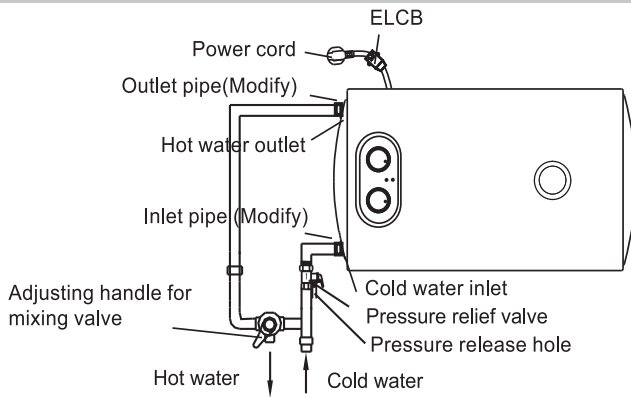

Installation on the left side

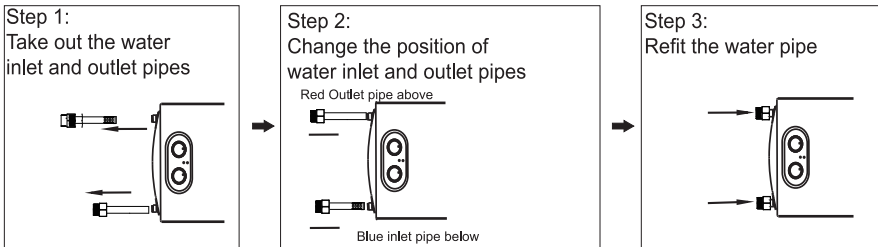

As shown in the figure for Installation on the left side, the installation method of the water heater needs to modify the position of the water inlet and outlet pipes. The red water outlet pipe is above and the blue water inlet pipe is below

↑ PRODUCT STRUCTURE FOR HORIZONTAL

- ④ If the users want to realize a multi-way supply system, refer to the method shown in fig.5 for connection of the pipelines.

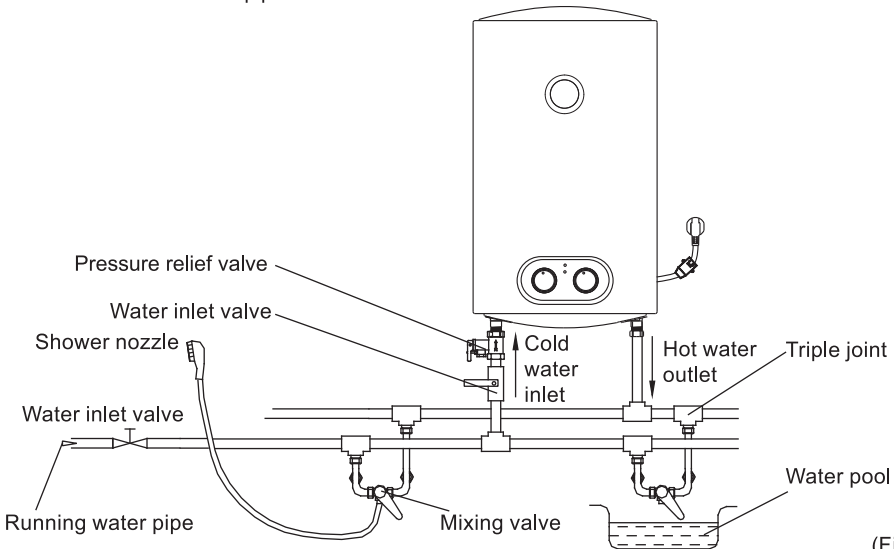

(Fig.5)



NOTE

Please be sure to use the accessories provided by our company to install this electric water heater. This electric water heater can not be hung on the support until it has been confirmed to be firm and reliable. Otherwise, the electric water heater may drop off from the wall, resulting in damage of the heater, even serious accidents of injury. When determining the locations of the bolt holes, it shall be ensured that there is a clearance not less than 0.2m on the right side of the electric heater, to convenient the maintenance of the heater, if necessary.

4. METHODS OF USING

- First, open any one of the outlet valves at the outlet of the water heater, then, open the inlet valve. The water heater gets filled with water. When water flows out of the outlet pipe it implies that the heater has been filled fully with water, and the outlet valve can be closed.



NOTE

During normal operation, the inlet valve shall be always kept open.

- Insert the supply plug into the socket and check the reliability of the leakage protection device. Press the testing button, the indicator light on the plug shall turn off, and the reset button shall bounce up; then push down the reset button, the indicator light turns on, thus verifying that the leakage protection works well(see Fig.6). During process of using, if the reset button can't be pressed, it shows the leakage protection device fails; If the reset button is pressed down and bounce up again, then it shows the circuit leaks or power supply fails.

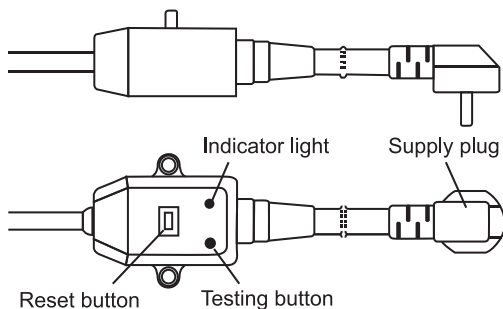

(Fig.6)

- Insert the supply plug into the supply socket, the two indicator lights will light up this time.
- The thermostat will automatically control the temperature. When the water temperature inside the heater has reached the set temperature, it will switch off automatically, when the water temperature falls below the set point the heater will be turned on automatically to restore the heating.

4.1 Operating Of The Unit

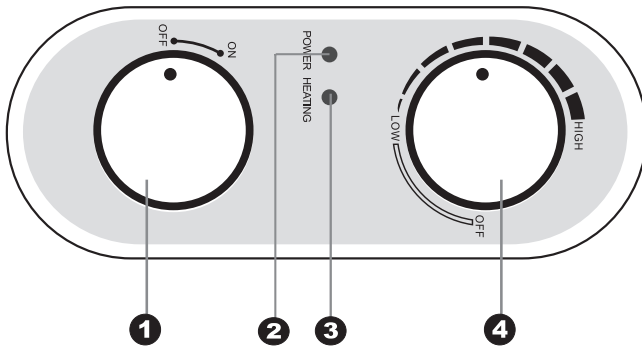

- ① “ON/OFF” knob, to turn on or turn off the water heater.
- ② “POWER” indicator light, plug in the power, switch is turned to the ON position, the power indicator light will light ON reservation.
- ③ “HEATING ” indicator light, when the water is heated to the set temperature. The indicator light is off, the water heater will be in a state of insulation.
- ④ “Thermostat” knob, rotate the thermostat knob to set the temperature. Maximum set temperature is 75 °C. Then the heating indicator light on.

5. MAINTENANCE



WARNING

Do cut off power supply before maintenance, to avoid danger like electric shock.

- Check the power plug and outlet as often as possible. Secure electrical contact and also proper grounding must be provided. The plug and outlet must not heat excessively.
- If the heater is not used for a long time, especially in regions with low air temperature (below 0 °C), it is necessary to drain water from the heater to prevent damage of the water heater, due to water freezing in the internal tank. (Refer Cautions in this manual for the method to drain away the water from the inner container).
- To ensure long reliable water heater operation, it is recommended to regularly clean the internal tank and remove deposits on the electric heating element of the water heater, as well as check condition (fully decomposed or not) of the magnesium anode and, if necessary, replace it with a new one in case of full decomposition. Tank cleaning frequency depends on hardness of water located in this territory. Cleaning must be performed by special maintenance services. You can ask the seller for address of the nearest service center.
- The water heater is equipped with a thermal switch, which cuts off power supply of the heating element upon water overheating or its absence in the water heater. If the water heater is connected to the mains, but water is not heated and the indicator doesn't light up, then the thermal switch was switched off or not switched on. To reset the water heater to the operating condition, it is necessary to:
 1. De-energize the water heater, remove the plate of the side/lower cover.
 2. Press the button, located at the center of the thermal switch, see Fig.7;
 3. If the button is not pressed and there is no clicking, then you should wait until the thermal switch cools down to the initial temperature.

Manual reset button

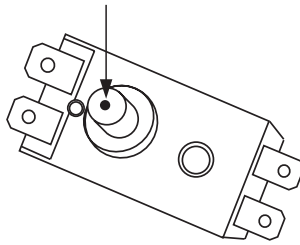

(Fig.7)



WARNING

Non-professionals are not allowed to disassemble the thermal switch to reset. Please contact professionals to maintain. Otherwise our company will not take responsibility if any quality accident happens because of this .

6. TROUBLESHOOTING

Failures	Reasons	Treatment
The heating indicator light is off.	Failures of the temperature controller.	Contact with the professional personnel for repair.
No water coming out of the hot water outlet.	<ol style="list-style-type: none">1. The running water supply is cut off.2. The hydraulic pressure is too low.3. The inlet valve of running water is not open.	<ol style="list-style-type: none">1. Wait for restoration of running water supply.2. Use the heater again when the hydraulic pressure is increased.3. Open the inlet valve of running water.
The water temperature is too high.	Failures of the temperature control system.	Contact with the professional personnel for repair.
Water leak.	Seal problem of the joint of each pipe.	Seal up the joints.



NOTE

Parts illustrated in this use and care manual are indicative only, parts provided with the product may differ with illustrations. This product is intended for household use only. Specifications are subject to change without notice.

The product is subject to change without notice.
Please keep this manual properly.

Producer / gyártó / výrobca / producător **SOMOGYI**
ELEKTRONIC® • H – 9027 • Győr, Gesztenyefa út 3. •
www.somogyi.hu

Használati utasítás

a COMPACT, CYLINDER, **CYLINDERFLEX** és
DUALFLEX SMART elnevezésű elektromos
vízmelegítő termékcsalád következő modelljeire:

D50-15VH1
D100-15VH1

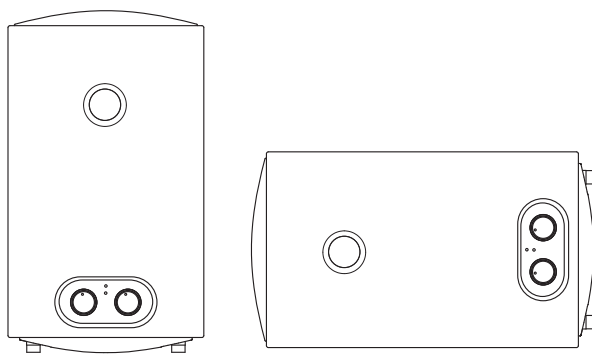

A fenti ábra csak tájékoztató jellegű.
Kérjük, a termék tényleges megjelenését tekintse mértékadónak.

Köszönjük, hogy megvásárolta a vízmelegítőt. A vízmelegítő beszerelése és üzemeltetése előtt kérjük, figyelmesen olvassa el ezt a kézikönyvet, és tartsa meg későbbi felhasználás céljából.



Általános megjegyzés

- A telepítést és karbantartást képzett szakembernek kell elvégeznie.
- A gyártó nem vállal felelősséget semmilyen kárért vagy meghibásodásért, amelyet a helytelen telepítés vagy a jelen tájékoztatóban szereplő utasítások be nem tartása okoz.
- Részletesebb telepítési és karbantartási útmutatót az alábbi fejezetekben talál.

TARTALOMJEGYZÉK

CÍM	OLDAL
1.Vigyázat	(2)
2.Termék bemutatása	(4)
3.Egység telepítése	(6)
4.F elhasználási módok.....	(9)
5.Karbantartás.....	(10)
6.Hibaelhárítás.....	(11)

FONTOS TÁJÉKOZTATÁSI!

1. A termék alkalmazási területe: használati melegvízellátás.
2. A terméket tartalmazó vízhálózati szakaszt legalább 1 napra használati melegvízzel fel kell tölteni. Az öblítővizet a csatornába kell engedni, azt háztartási célra felhasználni nem szabad. Csak ezután szabad megkezdeni a terméket tartalmazó vízhálózati szakasz rendeltetésszerű használatát.
3. A termék alkalmazását követő első hetekben fém és szervesanyag kioldódásra lehet számítani, amely íz és szagproblémákat okozhat. Ez a jelenség átmeneti, gyakoribb vízcserével, átöblítéssel csökkenthető.
4. A termékkel érintkező emberi felhasználásra szánt víz hőmérséklete közegészségügyi szempontból a 65 °C-ot nem haladhatja meg. Közegészségügyi szempontból nincs akadálya, hogy termikus fertőtlenítés céljából nagyobb hőmérsékletű vizet használjanak, amennyiben a termikus fertőtlenítésre használt víz nem kerül emberi felhasználásra.
5. A termék tisztítását a KARBANTARTÁS szakaszban leírt módon végezhető el. Fertőtlenítéshez az előző pontban említett termikus fertőtlenítést ajánljuk. Amennyiben a karbantartás során fertőtlenítőszerrel használ, az feleljen meg a termékek tisztítása/fertőtlenítése során használt vegyszerekre vonatkozó, az 5/2023. (I.12.) Kormányrendeletben, illetve a 316/2013. (VIII. 28.) Kormányrendeletben, valamint az 528/2012/EU rendeletben leírtaknak.

1. VIGYÁZAT

A vízmelegítő beszerelése előtt ellenőrizze és biztosítsa, hogy a tápcsatlakozó földelése megbízhatóan földelve van. Ellenkező esetben az elektromos vízmelegítő nem telepíthető és használható. Ne használjon hosszabbítót! Az elektromos vízmelegítő helytelen telepítése és használata súlyos sérüléseket és anyagi károkat okozhat!

Különleges figyelmeztetések

- A tápcsatlakozót megbízhatóan kell földelni. Az aljzat névleges áramerőssége nem lehet kisebb, mint 10A. Az ellenőrzés módja a következő: dugja be a tápkábelt a konnektorba, fél óra használat után kapcsolja ki a készüléket, húzza ki a csatlakozót, és ellenőrizze, hogy nem égeti-e meg a kezét. Ha égési sérüléseket okoz (50 °C felett), cserélje ki egy másik, jól érintkező konnektorra, hogy elkerülje a dugó sérülését, a tüzet vagy más személyi sérüléseket a rossz érintkezés miatt.
- A hálózati aljzat beépítési magassága nem lehet kisebb 1,8 m-nél.
- A falnak, amelybe az elektromos vízmelegítőt beépítik, torzulás és repedések nélkül el kell viselnie a vízzel teljesen megtöltött vízmelegítő súlyának kétszeresénél nagyobb terhelést. Ellenkező esetben egyéb megerősítő eszközöket kell alkalmazni.
- A fűtőberendezéshez csatlakoztatott nyomáshatároló szelepet a fűtőberendezés hideg vízbemeneténél kell elhelyezni (lásd az 1. ábrát).

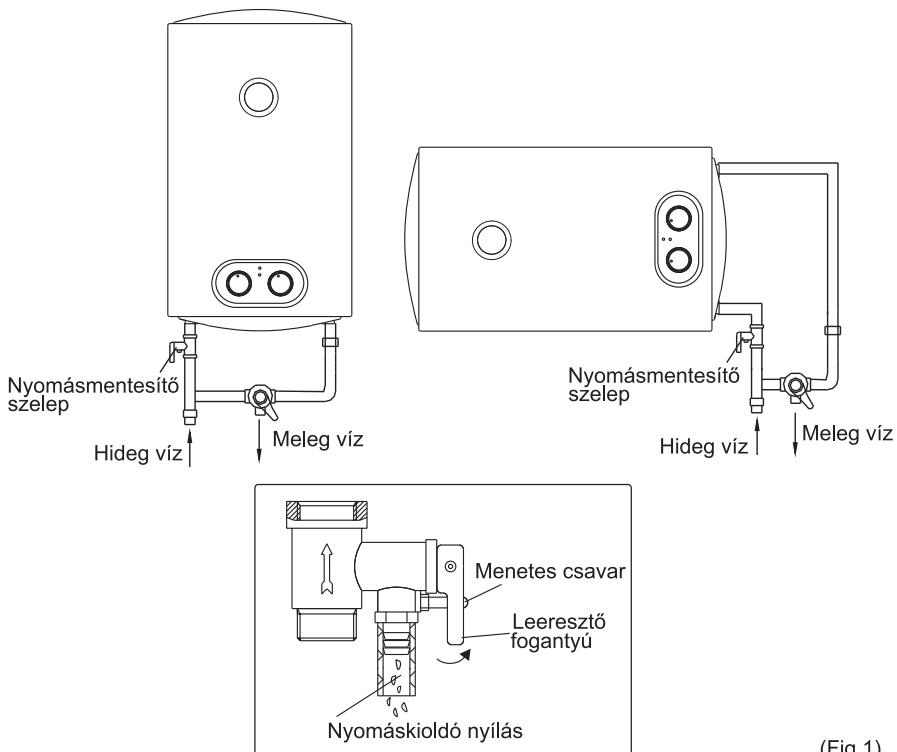

(Fig.1)

- A fűtőtest első használatakor (vagy karbantartás utáni első használatakor) a fűtőtest csak akkor kapcsolható be, ha teljesen fel van töltve vízzel. A víz feltöltésekor a fűtőtest kimeneténél legalább az egyik kimeneti szelepet ki kell nyitni a levegő távozása érdekében. Ez a szelep azután zárható, hogy a fűtőtestet teljesen feltöltötték vízzel.
- A vízmelegítő nem használható csökkent fizikai, érzékszervi vagy szellemi képességekkel, illetve tapasztalat és ismeretek hiányával rendelkező személyek (beleértve a gyermekeket is) által, kivéve, ha a biztonságukért felelős személy felügyeli vagy utasítja őket a készülék használatára vonatkozóan. A gyermekeket felügyelni kell, hogy ne játszanak a készülékkel
- Melegítés közben vízcseppek csöpöghetnek a nyomáshatároló szelep nyomáskioldó nyílásából. Ez normális fizikai jelenség. Ha nagy mennyiségű víz szivárog, kérjük, forduljon az ügyfélszolgálathoz a probléma kijavítása érdekében. Ezt a nyomáskiesztő nyílást semmilyen körülmények között nem szabad eltömíteni; ellenkező esetben a fűtőberendezés megsérülhet, akár balesetet is okozhat.
- A nyomáscsökkentő nyíláshoz csatlakozó vízlevezető csövet lefelé lejtő irányba kell állítani.
- Mivel a víz hőmérséklet a fűtőberendezésben elérheti a 75°C-ot, a forró víz a kezdeti használat során nem érintkezhet emberi testtel. Állítsa be a víz hőmérsékletét a megfelelő hőmérsékletre a forrás elkerülése érdekében.
- Ha a rugalmas tápkábel megsérül, a gyártó által biztosított speciális tápkábelt kell kiválasztani, és azt a szakképzett karbantartó személyzetnek kell kicserélnie.
- Ha az elektromos vízmelegítő bármely alkatrésze vagy tartozéka megsérült, kérjük, a javítással kapcsolatban forduljon az ügyfélszolgálathoz.
- A nyomáscsökkentő berendezés leeresztőcsövéből csöpöghet a víz, és ezt a csövet a légkör felé nyitva kell hagyni; A nyomáscsökkentő berendezést rendszeresen működtetni kell a vízkőlerakódások eltávolítása és annak ellenőrzése érdekében, hogy nem dugult-e el.
- A belső tartályban lévő víz elvezetése érdekében a víz a nyomáscsökkentő szelepen át leereszthető. Csavarja ki a nyomáskioldó szelep menetes csavarját, és emelje fel a leeresztő fogantyút. (Lásd az 1. ábrát) A nyomáscsökkentő berendezéshez csatlakozó nyomócsövet folyamatosan lefelé irányozva, fagymentes környezetben kell felszerelni.

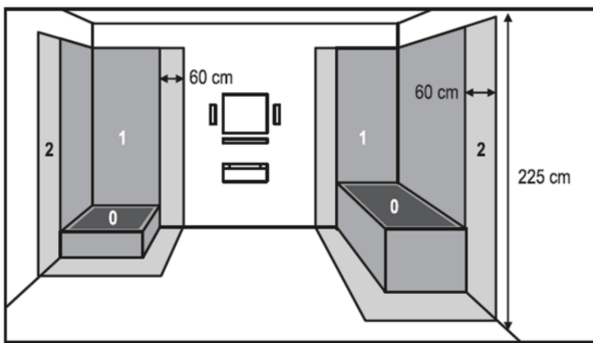

(Ábra.2)

- A készüléket SZIGORÚAN TILOS fürdőkádát és zuhanyt tartalmazó helyiségek 0-s és 1-es zónáiban üzembe helyezni, használni (lásd 2. ábra)!
- A fürdőkádát vagy zuhanyt tartalmazó helyiségben minden áramkört egy vagy több, legfeljebb 30 mA névleges kioldóáramú áramvédőkapcsolóval (RCD-vel) kell védeni!

2. TERMÉK BEMUTATÁSA

2.1 Megnevezés

D * - * * *
① ② ③ ④ ⑤

- ① elektromos tárolós vízmelegítő termékkódja;
- ② kapacitás (L);
- ③ névleges teljesítmény (*100W);
- ④ minta kódját jelöli (pl. : A,B,C...);
- ⑤ minta kiterjesztése (pl. : 1,2,3...);



MEGJEGYZÉS

Ez a kézikönyv a vállalat által gyártott tárolós elektromos vízmelegítőkre (D *- * * *) vonatkozik.

2.1 Műszaki teljesítmény paraméterei

Modell	Térfogat (L)	Névleges teljesítmény (W)	Névleges feszültség (ACV)	Névleges nyomás (MPa)	Max. vízhőmérséklet (°C)	Védelmi osztály	Vízálló osztály
D50-15VH1	45	1500	220-240	0,75	75	I	IPX4
D100-15VH1	90	1500	220-240	0,75	75	I	IPX4

2.2 A termékstruktúra rövid bemutatása

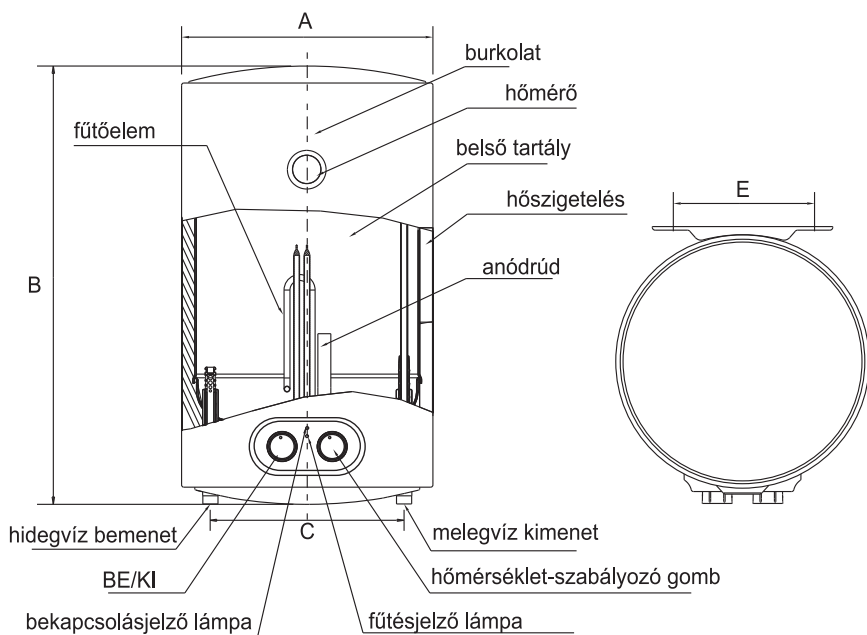

↑ TERMÉKSZERKEZET FÜGGŐLEGES ÁLLÁSÚ SZERKEZETRE

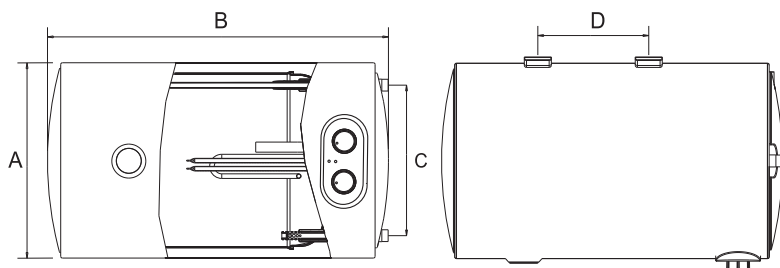

↑ TERMÉKSZERKEZET VÍZSZINTES ÁLLÁSÚ SZERKEZETRE

	D50-15VH1	D100-15VH1
A	385	450
B	711	915
C	296	372
D	310	447
E	196	196

(Megjegyzés: minden méret mm-ben van megadva)

MEGJEGYZÉS

A D a vízszintes, az E a függőleges furatok közötti távolságot jelöli falra szerelve.

2.3 Belső huzaldíagram

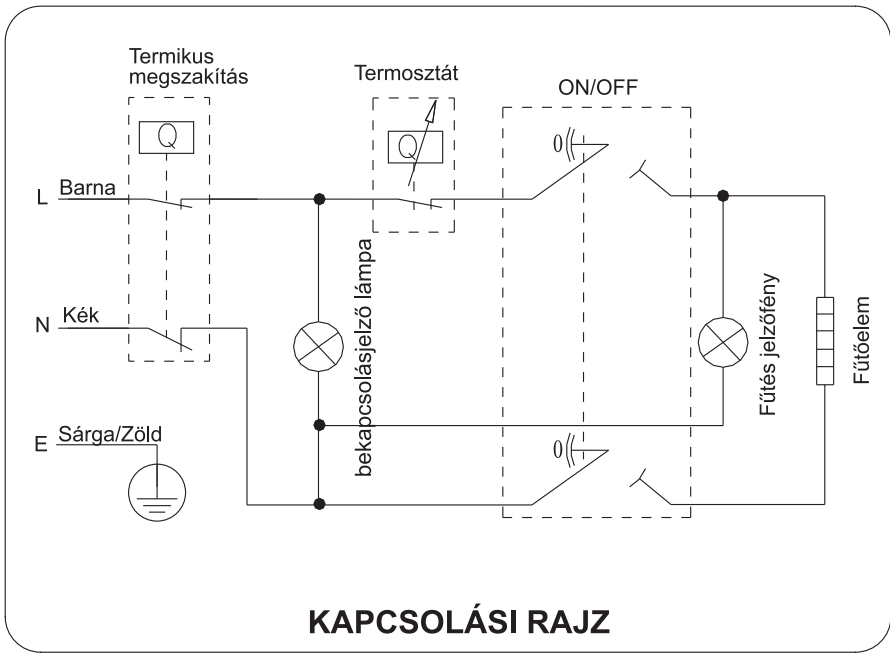

3. EGYSÉG TELEPÍTÉSE

3.1 Telepítési útmutató

- 1 Ezt az elektromos vízmelegítőt masszív teherbírású falra kell szerelni. Ha a fal szilárdsága nem képes elviselni a vízzel teljesen megtöltött fűtőttest teljes súlyának kétszeresének megfelelő terhelést, akkor speciális támasztéket kell alkalmazni.
Üreges téglafal esetén gondoskodjon arról, hogy az teljesen fel legyen töltve cementbetonnal.
- 2 A megfelelő hely kiválasztása után határozza meg a kampós (200 mm) csavarokhoz használt két szerelőfurat pozícióját, készítsen két megfelelő mélységű lyukat a falon olyan fúró segítségével, amelynek mérete megegyezik a tiplikével, helyezze be a csavarokat, a kampót állítsa felfelé, húzza meg az anyákat a szilárd rögzítéshez, majd akassza rá az elektromos vízmelegítőt (lásd a 3. ábrát).

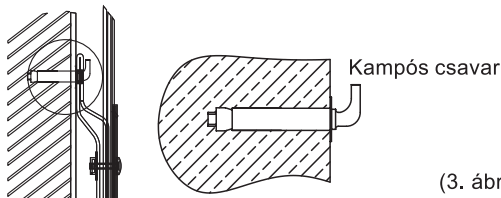

- 3 Szerelje fel a hálózati aljzatot a falra. Az aljzat követelményei a következők: 250V/10A, egyfázisú, három elektróda. Javasoljuk, hogy az aljzatot a jobb oldalon helyezze el a fűtőttest felett. Az aljzat talajhoz viszonyított magassága nem lehet 1,8 m-nél kisebb.
- 4 Ha a fürdőszoba túl kicsi, a fűtőttest felszerelhető másik helyre. A csővezeték hővesztésének csökkentése érdekében azonban a fűtőberendezés beépítési helyét a lehető legközelebb kell helyezni a fürdőszobához.

3.2 Csővezetékek csatlakoztatása

- ① Egyes csőalkatrészek mérete G1/2" .
- ② A nyomáscsökkentő szelep csatlakoztatása a vízmelegítőhöz a vízmelegítő bemenetén.
- ③ A csővezetékek csatlakoztatásakor a szivárgás elkerülése érdekében a fűtőberendezéshez mellékelt gumitömítéseket kell a menetek végére illeszteni a szivárgásmentes csatlakozások biztosítása céljából.

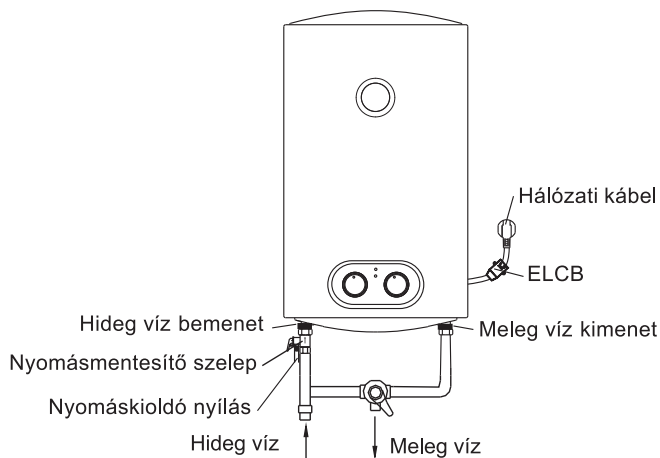

↑ **PRODUCT STRUCTURE FOR VERTICAL**

(4. ábra)

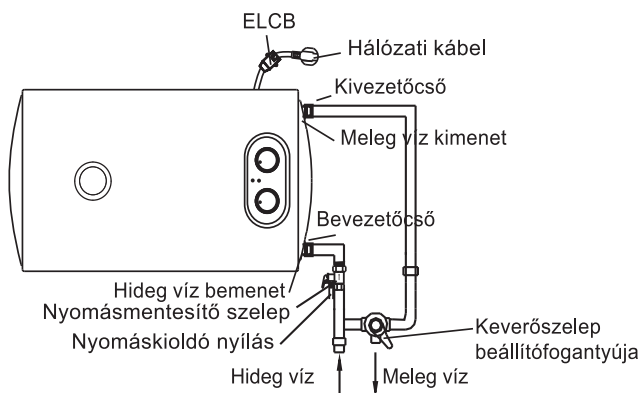

Telepítés jobb oldalon

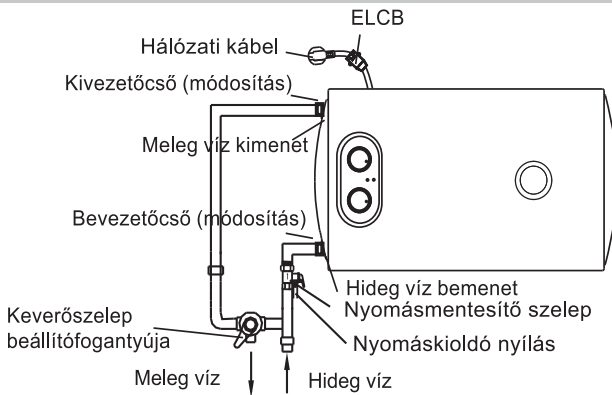

Telepítés bal oldalon

Step 1:
 Vegye ki a vízbevezető és -kivezető csöveket

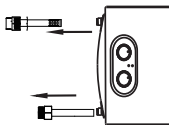

Step 2:
 Váltottassa meg a vízbevezető és -kivezető csövek helyzetét

Piros kivezetőcső felül legyen

Kék bevezetőcső alul legyen

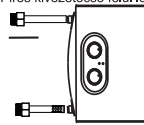

Step 3:
 Szerelje vissza a vízcsövet:

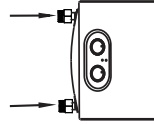

Ahogy a bal oldali szerelési ábrán látható, a vízmelegítő telepítési módjához módosítani kell a vízbevezető és -kivezető csövek helyzetét. A piros vízkezelőcső felül, a kék vízbevezetőcső pedig alul található.

↑ TERMÉKSZERKEZET VÍZSZINTES SZERKEZETHEZ

- ④ Ha a felhasználók többirányú ellátórendszer szerelnének megvalósítani, a csővezetékek csatlakoztatásához az 6. ábrán látható módszert kell alkalmazni.

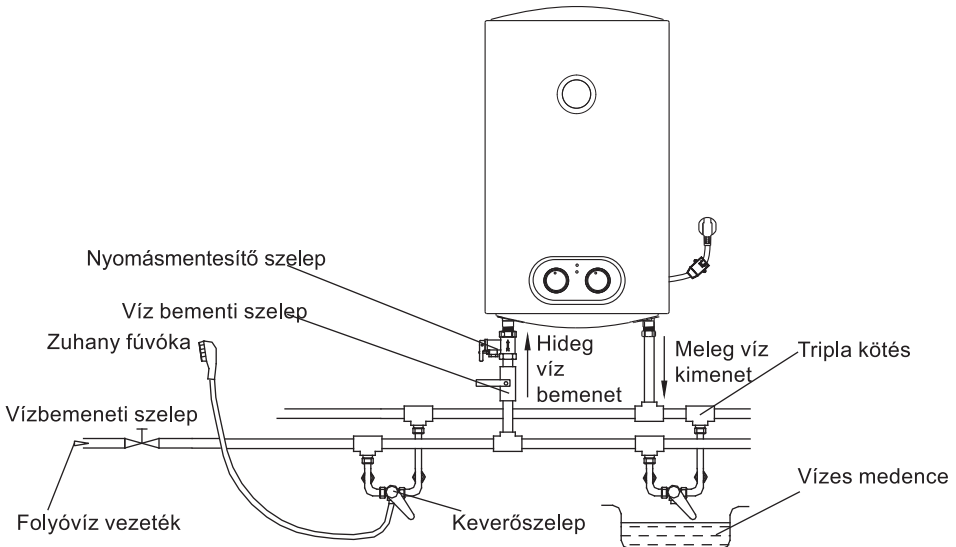

(5. ábra)



MEGJEGYZÉS

Kérjük, győződjön meg arról, hogy a cégünk által biztosított tartozékokat használja az elektromos vízmelegítőnek a beüzemeléséhez. Ez az elektromos vízmelegítő nem akasztható a tartóra, amíg meg nem bizonyosodik róla, hogy az szilárd és megbízható. Ellenkező esetben az elektromos vízmelegítő leeshet a falról, ami a fűtőberendezés károsodásához, és akár súlyos sérüléshez is vezethet. A csavarlyukak helyének meghatározásakor biztosítani kell, hogy legalább 0,2 m távolság legyen az elektromos fűtőttest jobb oldalán, hogy szükség esetén karbantartás céljából hozzáférhető legyen.

4. FELHASZNÁLÁSI MÓDOK

- Először nyissa ki a vízmelegítő kimeneténél lévő bármelyik kimeneti szelepet, majd nyissa ki a bemeneti szelepet. A vízmelegítő megtelik vízzel. Amikor a víz kifolyik a kimeneti csőből, az azt jelenti, hogy a fűtőttest teljesen fel van töltve vízzel, és a kimeneti szelep elzárható.



MEGJEGYZÉS

Normál működés közben a szivószelepet mindig nyitva kell tartani.

- Csatlakoztassa a tápkábelt a konnektorba, és ellenőrizze a szivárgásvédelmi eszköz megbízhatóságát. Nyomja meg a tesztgombot, a csatlakozón lévő jelzőfénynek ki kell aludnia, és a visszaállító gombnak fel kell pattania; ezután nyomja le a visszaállító gombot, a jelzőfény kigyullad, ezzel ellenőrizve, hogy a szivárgásvédelem megfelelően működik-e (lásd 6. ábrát.) Használat közben, ha a visszaállító gombot nem lehet megnyomni, az a szivárgásvédelmi eszköz meghibásodását jelzi; ha a visszaállító gombot lenyomják, majd újra felpattan, az az áramkör szivárgását vagy a tápellátás kimaradását jelzi.

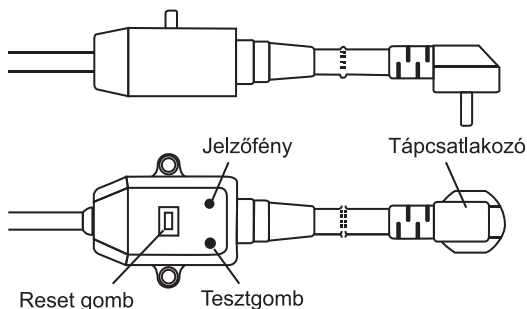

(6. ábra)

- Dugja be a hálózati kábelt a hálózati aljzatba, ekkor kigyullad a jelzőfény.
- A termosztát automatikusan szabályozza a hőmérsékletet. Amikor a vízhőmérséklet a fűtőttestben elérte a beállított hőmérsékletet, a fűtőttest automatikusan kikapcsol, amikor a vízhőmérséklet a beállított érték alá csökken, a fűtőttest automatikusan bekapcsol, hogy visszaállítsa a fűtést.

4.1 A készülék működtetése

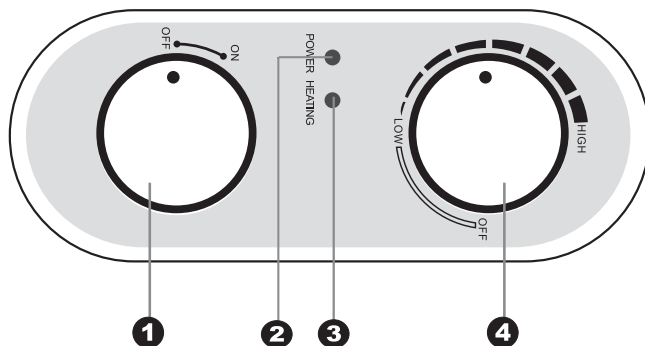

- 1 „ON/OFF” gomb a vízmelegítő be- vagy kikapcsolásához.
- 2 „POWER” jelzőfény, dugja be a tápellátást, a kapcsoló ON állásban van, a tápellátásjelző lámpa BE állapotban világít.
- 3 „HEATING” jelzőfény, amikor a víz elérte a beállított hőmérsékletet, a jelzőfény nem világít, a vízmelegítő szigetelési állapotban van.
- 4 „Termosztát” gomb, forgassa el a termosztát gombot a hőmérséklet beállításához. A maximálisan beállítható hőmérséklet 75 °C. Ezután kigyullad a fűtésjelző lámpa.

5. KARBANTARTÁS



FIGYELEM

Mielőtt bármilyen karbantartást végezne, kérjük, kapcsolja le az áramellátást.

- Amilyen gyakran csak lehet, ellenőrizze a hálózati csatlakozót és az aljzatot. Biztosítani kell a biztonságos elektromos érintkezést és a megfelelő földelést. A csatlakozódugó és a csatlakozóaljzat nem megedhet fel túlzottan.
- Ha a vízmelegítőt hosszú ideig nem használják, különösen az alacsony hőmérsékletű (0 °C alatti) helyen, a vízmelegítő károsodásának megelőzése érdekében a belső tartályban lévő víz megfagyása miatt le kell ereszteni a vizet a vízmelegítőből. (A víz belső tartályból történő leeresztésének módjával kapcsolatban olvassa el a kézikönyvben található figyelmeztetéseket).
- A vízmelegítő hosszú, megbízható működésének biztosítása érdekében ajánlott a belső tartály rendszeres tisztítása és a vízmelegítő elektromos fűtőelemén lévő lerakódások eltávolítása, valamint a magnézium anód állapotának ellenőrzése (teljesen lebomlott-e vagy sem), és teljes lebomlás esetén annak cseréje. A tartály tisztításának gyakorisága a használat helyén található víz keménységétől függ. A tisztítást speciális karbantartó szolgálatoknak kell elvégezniük. Az eladótól elkérheti a legközelebbi szerviz címét.

A vízmelegítő termikus kapcsolóval van felszerelve, amely megszakítja a fűtőelem áramellátását a víz túlmelegedése vagy a víz hiánya esetén a vízmelegítőben. Ha a vízmelegítő csatlakoztatva van a hálózatra, de a víz nem melegszik, és a kijelző nem világít, akkor a hőkapcsoló ki volt kapcsolva vagy nem volt bekapcsolva. A vízmelegítő üzemi állapotba való visszaállításához a következőkre van szükség:

1. Kapcsolja ki a vízmelegítőt, távolítsa el az oldalsó/alsó burkolat lemezét.
2. Nyomja meg a hőkapcsoló közepén található gombot, lásd 7. ábra.
3. Ha a gombot nem nyomja meg, és nincs kattanás, akkor meg kell várnia, amíg a hőkapcsoló lehűl a kezdeti hőmérsékletre.

Kézi visszaállítás gomb

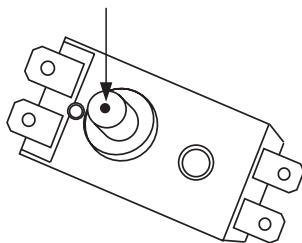

(7. ábra)



FIGYELEM

Nem szakemberek nem szerelhetik szét a hőkapcsolót a visszaállításhoz. Kérjük, vegye fel a kapcsolatot egy szakemberrel a karbantartás érdekében. Ellenkező esetben cégünk nem vállal felelősséget, ha emiatt bármilyen baleset történik.

6. HIBAELHÁRÍTÁS

Meghibásodások	Okai	Kezelés
A fűtésjelző lámpa nem világít.	A hőmérséklet-szabályozó meghibásodása.	Javítás céljából vegye fel a kapcsolatot egy szakemberrel.
Nem folyik víz a forró víz kivezető nyílásából.	<ol style="list-style-type: none">1. A folyóvíz-ellátás megszakadt.2. A hidraulikus nyomás túl alacsony3. A folyóvíz bemeneti szelepe nincs nyitva.	<ol style="list-style-type: none">1. Várja meg a folyóvíz-ellátás helyreállítását.2. A hidraulikus nyomás növekedésekor ismét használja a fűtőtestet.3. Nyissa ki a folyóvíz bemeneti szelepet.
A víz hőmérséklete túl magas.	A hőmérséklet-szabályozó rendszer meghibásodása.	Javítás céljából vegye fel a kapcsolatot egy szakemberrel.
Vízszivárgás.	Tömítési probléma az egyes csövek csatlakozásánál.	Zárja le az illesztéseket.



MEGJEGYZÉS

A jelen használati és karbantartási útmutatóban bemutatott alkatrészek csak tájékoztató jellegűek, a termékkel együtt szállított alkatrészek eltérhetnek az illusztrációktól. Ez a termék kizárólag háztartási használatra készült. A műszaki jellemzők előzetes értesítés nélkül változhatnak.

A termék előzetes értesítés nélkül változhat.
Kérjük, gondosan őrizze meg ezt a kézikönyvet.

Producer / gyártó / výrobca / producător **SOMOGYI**
ELEKTRONIC® • H – 9027 • Győr, Gesztenyefa út 3. •
www.somogyi.hu

Návod na použitie

CYLINDERFLEX SERIES

For Model: D50-15VH1
D100-15VH1

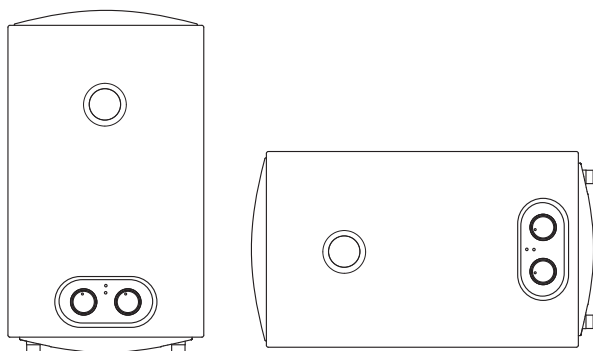

Vyššie uvedený diagram slúži len na referenciu.
Za štandard považujte vzhľad skutočného výrobku.

Ďakujeme, že ste si zakúpili náš ohrievač vody. Pred inštaláciou a prevádzkou ohrievača vody si pozorne prečítajte tento návod a uschovajte si ho pre budúce použitie.



Všeobecná poznámka

- Inštaláciu a údržbu musí vykonávať kvalifikovaný odborník.
- Výrobca nenesie zodpovednosť za žiadne poškodenie alebo poruchu spôsobenú nesprávnou inštaláciou alebo nedodržaním nasledujúcich pokynov uvedených v tejto brožúre.
- Podrobnejšie pokyny na inštaláciu a údržbu nájdete v nižšie uvedených kapitolách.

OBSAH

TITUL	STRANA
1.Upozornenia	(2)
2.Prezentácia výrobku	(4)
3.Inštalácia jednotky	(6)
4.Spôsoby použitia	(9)
5.Údržba	(10)
6.Riešenie problémov.....	(11)

1. UPOZORNENIA

Pred inštaláciou tohto ohrievača vody skontrolujte a overte, či je uzemnenie na elektrickej zásuvke spoľahlivo uzemnené. V opačnom prípade nie je možné elektrický ohrievač vody nainštalovať a používať. Nepoužívajte predlžovací kábel. Nesprávna inštalácia a používanie tohto elektrického ohrievača vody môže mať za následok vážne zranenia a straty na majetku.

Špeciálne upozornenia

- Sieťová zásuvka musí byť spoľahlivo uzemnená. Menovitý prúd zásuvky nesmie byť nižší ako 10 A. Postup kontroly je nasledovný: zapojte napájací kábel do zásuvky, po polhodine používania vypnite napájanie, odpojte zástrčku zo siete a skontrolujte, či si nepopálite ruky. Ak spôsobí popáleniny (nad 50 °C), vymeňte ju za inú zásuvku s dobrým kontaktom, aby ste predišli poškodeniu zástrčky, požiaru alebo inému zraneniu osôb v dôsledku slabého kontaktu.
- Sieťová zásuvka nesmie byť umiestnená nižšie ako 1,8 m.
- Stena, v ktorej je nainštalovaný elektrický ohrievač vody, musí byť schopná uniesť zaťaženie viac ako dvojnásobkom ohrievača naplneného vodou bez skreslenia a prasklín. V opačnom prípade sa prijímú iné posilňujúce opatrenia.
- Bezpečnostný tlakový ventil pripojený k ohrievaču musí byť namontovaný na vstupe studenej vody tohto ohrievača (pozri obr. č. 1).

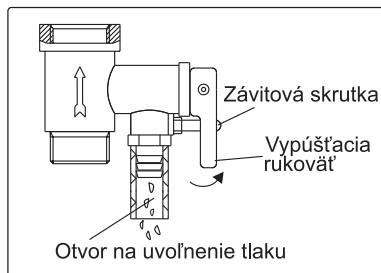
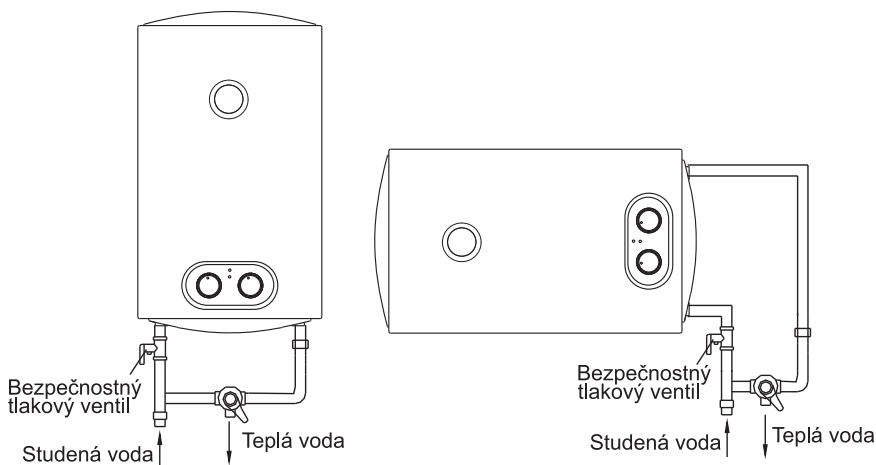

(obr. č.1)

- Pri prvom použití ohrievača (alebo prvom použití po údržbe) nie je možné ohrievač zapnúť, kým nie je úplne naplnený vodou. Pri napúšťaní vody musí byť otvorený aspoň jeden z výpustných ventilov na výstupe z ohrievača, aby došlo k odvádzaniu vzduchu. Tento ventil je možné zatvoriť po úplnom naplnení ohrievača vodou.
- Toto zariadenie nie je určené na použitie osobami (vrátane detí) so zníženými fyzickými, zmyslovými alebo mentálnymi schopnosťami alebo nedostatkom skúseností a znalostí, pokiaľ nie sú pod dohľadom alebo nedostali pokyny týkajúce sa používania zariadenia od osoby zodpovednej za ich bezpečnosť. Deti by mali byť pod dohľadom, aby sa s ohrievačom nehrali.
- Počas zahrievania môžu kvapkať kvapky vody z otvoru na uvoľnenie tlaku odľahčovacieho ventilu. Toto je normálny jav. Ak dôjde k veľkému úniku vody, obráťte sa na centrum starostlivosti o zákazníkov. Tento otvor na uvoľnenie tlaku nesmie byť za žiadnych okolností zablokovaný; v opačnom prípade môže dôjsť k poškodeniu ohrievača, čo môže mať za následok aj nehody.
- Odvodňovacie potrubie pripojené k otvoru na uvoľnenie tlaku musí mať sklon smerom nadol.
- Vzhľadom na to, že teplota vody vo vnútri ohrievača môže dosiahnuť až 75 °C, horúca voda nesmie byť pri prvom použití dostať do kontaktu s človekom. Nastavte vhodnú teplotu vody, aby ste sa neoparili.
- Ak je pružný napájací kábel poškodený, je potrebné vybrať špeciálny napájací kábel poskytovaný výrobcom a vymeniť ho odborným personálom údržby.
- Ak sú niektoré časti a súčasti tohto elektrického ohrievača vody poškodené, obráťte sa na centrum starostlivosti o zákazníka.
- Toto zariadenie nie je určené na použitie osobami (vrátane detí) so zníženými fyzickými, zmyslovými alebo mentálnymi schopnosťami alebo nedostatkom skúseností a znalostí, pokiaľ nie sú pod dohľadom alebo nedostali pokyny týkajúce sa používania zariadenia od osoby zodpovednej za ich bezpečnosť.
- Deti by mali byť pod dohľadom, aby sa nemohli hrať so spotrebičom.
- Voda môže kvapkať z vypúšťacieho potrubia zariadenia na uvoľnenie tlaku a toto potrubie musí byť ponechané otvorené v atmosfére; zariadenie na uvoľnenie tlaku musí byť prevádzkované pravidelne, aby sa odstránili usadeniny vápna a overilo sa, či nie je zablokované;
- Vodu z vnútornej nádoby je možné odvádzať pomocou tlakového poistného ventilu. Odskrutkujte závitový skrutku uvoľňovacieho ventilu a nadvíhnite držadlo vypúšťania smerom nahor (pozri obr. č. 1). Vypúšťacie potrubie pripojené k zariadeniu na uvoľnenie tlaku sa musí inštalovať v plynulom smere nadol a v prostredí bez námrazy.

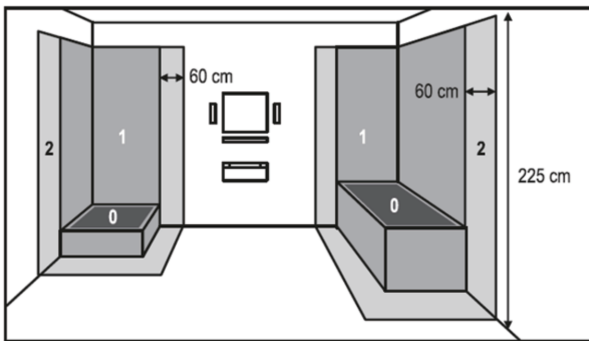

(obr. č.2)

- Je **PRÍSNE ZAKÁZANÉ** prístroj prevádzkovať a používať v zónach 0 a 1 v priestoroch, kde sa nachádza vaňa a sprcha (pozri 2. obrázok)!
- Spotrebiče v priestoroch, kde sa nachádza vaňa alebo sprcha, treba chrániť aspoň jedným alebo viacerými prúdovými chráničmi (RCD), ktorých menovitý rozdielový vypínací prúd neprevyšuje 30 mA.

2. PREZENTÁCIA VÝROBKU

2.1 Nomenklatúra

D * - * * *

① ② ③ ④ ⑤

- ① je kód výrobku elektrického ohrievača vody so zásobníkom;
- ② je objem (l);
- ③ predstavuje menovitý výkon (*100 W);
- ④ predstavuje kód vzoru (napr. : A,B,C...);
- ⑤ predstavuje rozšírenie vzoru (napr. : 1,2,3...);



POZNÁMKA

Tento návod sa vzťahuje na elektrické ohrievače vody so zásobníkom (D * -***) vyrábané touto spoločnosťou.

2.2 Technické výkonnostné parametre

Model	Objem (l)	Nominálny výkon (W)	Menovité napätie (ACV)	Menovitý tlak (MPa)	Max. teplota vody (°C)	Trieda ochrany	Trieda vodotesnosti
D50-15VH1	45	1500	220-240	0,75	75	I	IPX4
D100-15VH1	90	1500	220-240	0,75	75	I	IPX4

2.2 Stručný popis štruktúry produktu

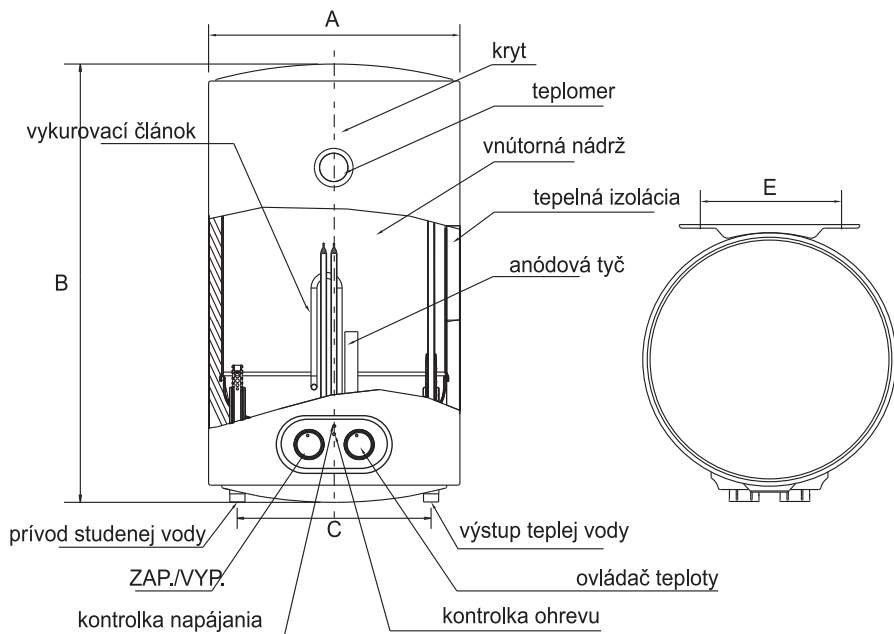

↑ ŠTRUKTURA VÝROBKU PRE VERTIKÁLNU ŠTRUKCIU

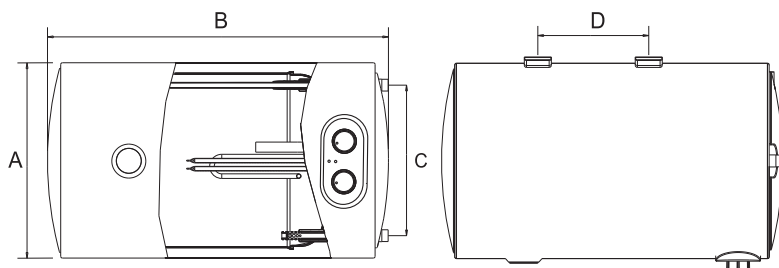

↑ ŠTRUKTURA VÝROBKU PRE HORIZONTÁLNU ŠTRUKCIU

	D50-15VH1	D100-15VH1
A	385	450
B	711	915
C	296	372
D	310	447
E	196	196

(Poznámka: všetky rozmery sú uvedené v mm)

POZNÁMKA

D označuje vzdialenosť medzi horizontálnym a E vertikálnym otvorom pri montáži na stenu.

2.3 Schéma vnútorného zapojenia

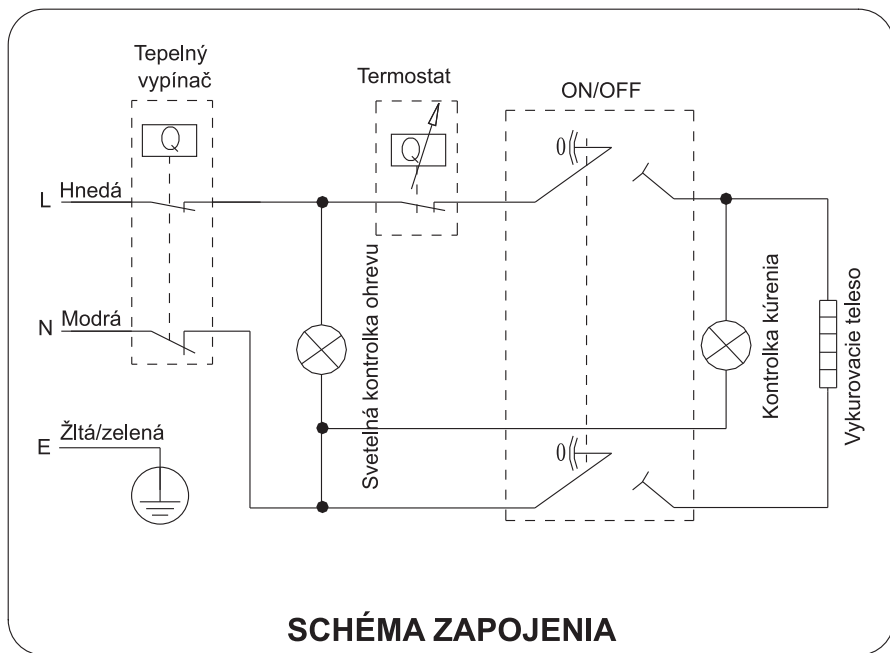

3. INŠTALÁCIA JEDNOTKY

3.1 Pokyny k inštalácii

- 1 Tento elektrický ohrievač vody musí byť inštalovaný na pevnej stene. Ak pevnosť steny neznesie zaťaženie rovnajúce sa dvojnásobku celkovej hmotnosti ohrievača naplneného vodou, je potrebné nainštalovať špeciálnu podporu.
V prípade dutých tehlových stien zabezpečte ich úplné vyplnenie cementovým betónom.
- 2 Po výbere vhodného umiestnenia určte polohu dvoch montážnych otvorov pre rozpernú skrutku s hákom (200 mm), urobte v stene dva otvory s príslušnou hĺbkou pomocou sekacieho bitu s veľkosťou zodpovedajúcou rozperným skrutkám pripojeným k zariadeniu, vložte skrutky, vytvorte hák smerom nahor, utiahnite matice, aby sa pevne upevnili, a potom naň zaveste elektrický ohrievač vody (pozri obr. č. 3).

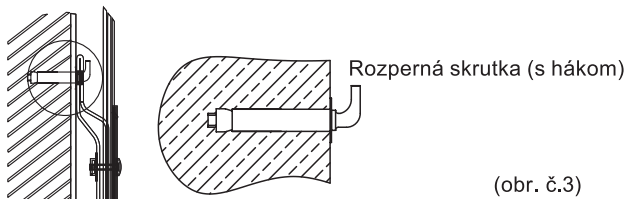

- 3 Pripojte sieťovú zásuvku do steny. P ožiadavky na zásuvku sú nasledovné: 250 V/10 A, jednofázová, tri elektródy. Zásuvku sa odporúča umiestniť vpravo nad ohrievač. Výška zásuvky od zeme nesmie byť menšia ako 1,8 m.
- 4 Ak je kúpeľňa príliš malá, ohrievač je možné nainštalovať na iné miesto. Na zníženie tepelných strát v potrubí sa však miesto inštalácie ohrievača musí priblížiť k miestu, ktoré je čo najbližšie k ohrievaču.

3.2 Pripojenie potrubia

- ① Rozmer každej časti potrubia je G1/2" .
- ② Pripojenie tlakového poistného ventilu s ohrievačom na vstupe do ohrievača vody.
- ③ V záujme zabránenia netesnosti pri pripájaní potrubia je potrebné na konci závitov pridať gumové tesnenia dodávané spolu s ohrievačom, aby sa zabezpečila tesnosť spojov

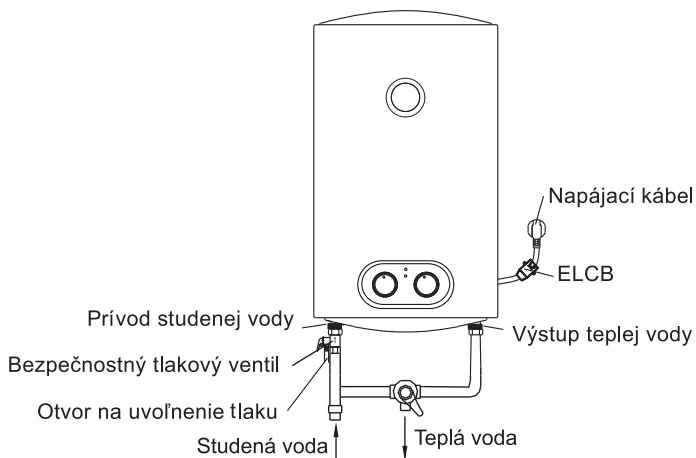

(obr. č.4)

↑ ŠTRUKTURA VÝROBKU PRE VERTIKÁLNU ŠTRUKCIU

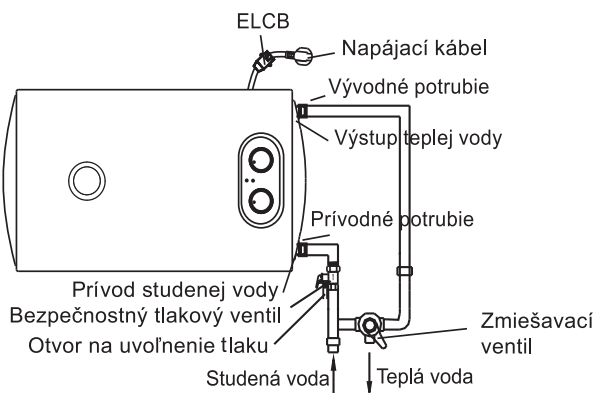

Inštalácia na pravej strane

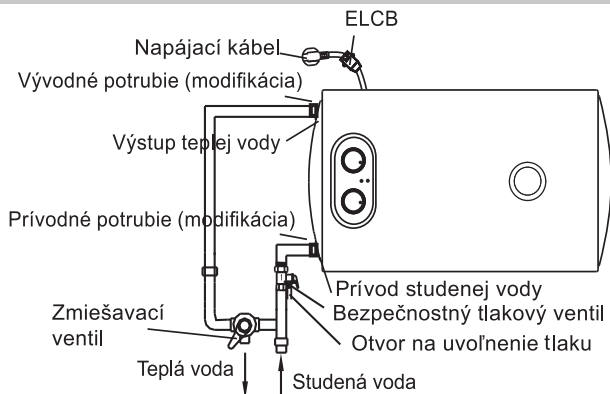

Inštalácia na ľavej strane

Step 1:
Odstráňte prívodné a
výstupné potrubie vody

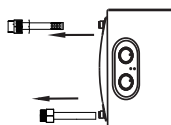

Step 2:
Zmeňte polohu prívodného a
výstupného potrubia vody
Červené výstupné potrubie by malo byť hore

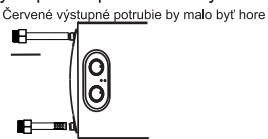

Modré vstupné potrubie by malo byť dole

Step 3:
Znovu nainštalujte
vodovodné potrubie:

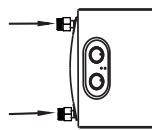

Ako je znázornené na schéme inštalácie vľavo, spôsob inštalácie ohrievača vody vyžaduje zmenu polohy prívodného a výstupného potrubia vody. Červené výstupné potrubie vody je hore a modré vstupné potrubie vody je dole.

↑ ŠTRUKTÚRA VÝROBKU PRE HORIZONTÁLNU ŠTRUKTÚRU

- ④ Ak chcú používatelia inštalovať viaccestný prívodný systém, na pripojenie potrubia sa použije metóda znázornená na obr. č. 6.

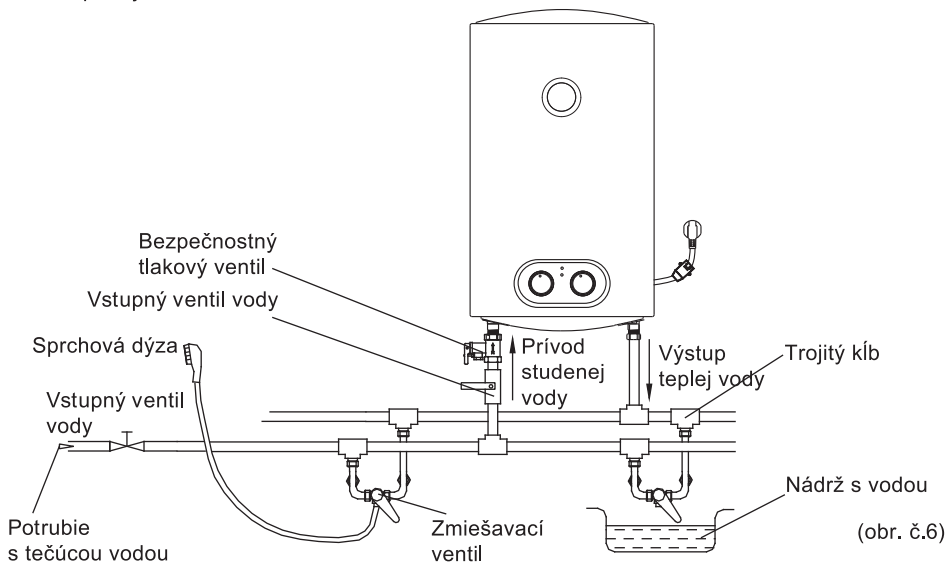

(obr. č.6)



POZNÁMKA

Pri inštalácii tohto elektrického ohrievača vody sa uistite, že používate príslušenstvo dodané našou spoločnosťou. Tento elektrický ohrievač vody nemožno zavesiť na nosnú konštrukciu, kým sa nepotvrdí jej pevnosť a spoľahlivosť. V opačnom prípade môže elektrický ohrievač vody spadnúť zo steny, čo môže mať za následok poškodenie ohrievača, dokonca aj vážne úrazy. Pri určovaní umiestnenia otvorov pre skrutky sa musí zabezpečiť, aby na pravej strane elektrického ohrievača bol voľný priestor najmenej 0,2 m, aby sa v prípade potreby zabezpečila pohodlná údržba ohrievača.

4. SPÔSOBY POUŽITIA

- Najprv otvorte niektorý z výstupných ventilov na výstupe z ohrievača vody a potom otvorte vstupný ventil. Ohrievač vody sa naplní vodou. Keď výstupného potrubia vyteká voda, znamená to, že ohrievač bol úplne naplnený vodou a výstupný ventil môže byť zatvorený.



POZNÁMKA

Počas normálnej prevádzky musí byť vstupný ventil vždy otvorený.

- Pripojte napájací kábel do elektrickej zásuvky a skontrolujte spoľahlivosť zariadenia na ochranu proti úniku. Stlačte testovacie tlačidlo, kontrolka na konektore by mala zhasnúť a tlačidlo reset by sa malo rozsvietiť; potom stlačte tlačidlo reset, kontrolka sa rozsvieti, aby ste skontrolovali, či ochrana proti úniku funguje správne (pozri obrázok 6). Ak sa počas používania nedá stlačiť tlačidlo reset, signalizuje to poruchu zariadenia na ochranu proti úniku; ak sa tlačidlo reset stlačí a potom sa znova objaví, signalizuje to únik v obvode alebo výpadok napájania.

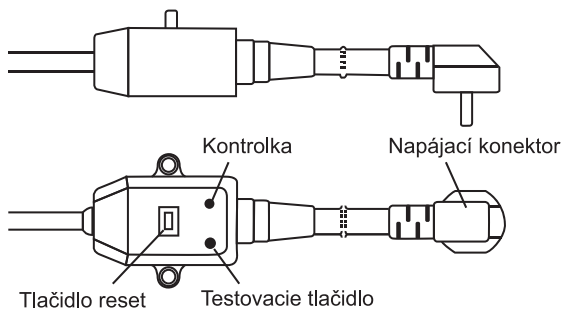

(6. ábra)

- Zasuňte sieťovú zástrčku do zásuvky, tentoraz sa rozsvieti kontrolka.
- Termostat automaticky reguluje teplotu. Keď teplota vody vo vnútri ohrievača dosiahne nastavenú teplotu, automaticky sa vypne, keď teplota vody klesne pod nastavenú hodnotu, ohrievač sa automaticky zapne, aby sa obnovilo ohrievanie.

4.1 Obsluha zariadenia

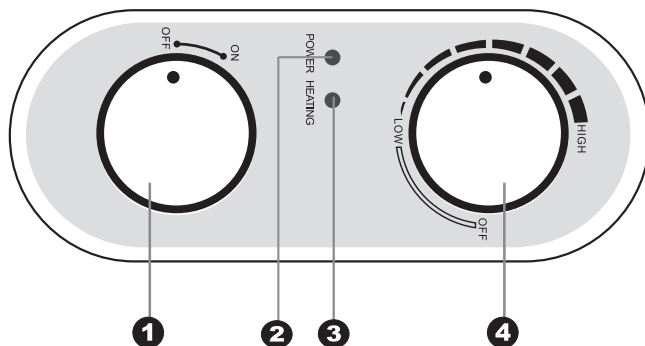

- 1 Tlačidlo „ON/OFF“ na zapnutie alebo vypnutie ohrievača vody.
- 2 Kontrolka „POWER“, zapojte napájací zdroj, vypínač je v polohe ON, kontrolka napájania svieti.
- 3 Kontrolka „HEATING“, keď voda dosiahne nastavenú teplotu, kontrolka nesvieti, ohrievač vody je v stave izolácie.
- 4 Tlačidlo „Termostat“, otáčaním gombíka termostatu nastavte teplotu. Maximálna nastaviteľná teplota je 75 °C. Potom sa rozsvieti kontrolka ohrevu.

5. ÚDRŽBA



UPOZORNENIE

Pred vykonaním akejkoľvek údržby spotrebič odpojte od napájania.

- Kontrolujte sieťovú zástrčku a zásuvku čo najčastejšie. Musí byť zaručený bezpečný elektrický obvod a tiež správne uzemnenie. Zástrčka a zásuvka sa nesmú nadmerne zahrievať.
- Ak sa ohrievač dlhší čas nepoužíva, najmä v oblastiach s nízkou teplotou vzduchu (pod 0 °C), je potrebné vypustiť vodu z ohrievača, aby sa zabránilo poškodeniu ohrievača v dôsledku zamrznutia vody vo vnútornej nádrži (informácie o spôsobe vypúšťania vody z vnútornej nádoby nájdete v časti Upozornenia v tomto návode).
- Na zabezpečenie dlhodobej spoľahlivej prevádzky ohrievača vody sa odporúča pravidelne čistiť vnútornú nádrž a odstraňovať usadeniny na elektrickom vykurovacom telese ohrievača vody, ako aj kontrolovať stav horčíkovej anódy (či je úplne rozložená alebo nie) a v prípade úplného rozloženia ju vymeniť za novú. Frekvencia čistenia nádrže závisí od tvrdosti vody na tomto území. Čistenie musia vykonávať služby špecializované na údržbu. O adresu najbližšieho servisného strediska môžete požiadať predajcu.
- Ohrievač vody je vybavený tepelným spínačom, ktorý preruší napájanie vykurovacieho telesa pri prehriatí vody alebo jej neprítomnosti v ohrievači vody. Ak je ohrievač vody pripojený k sieti, ale voda sa neohrieva a indikátor sa nerozsvieti, potom bol tepelný spínač vypnutý alebo nebol zapnutý. Na obnovenie prevádzkového stavu ohrievača vody je potrebné:
 1. Odpojte ohrievač vody, odstráňte dosku bočného/spodného krytu.
 2. Stlačte tlačidlo umiestnené v strede tepelného spínača, pozri obr. č. 7.
 3. Ak tlačidlo nie je stlačené a nedochádza k cvakaniu, mali by ste počkať, kým tepelný spínač nevychladne na pôvodnú teplotu.

Tlačidlo manuálneho resetovania

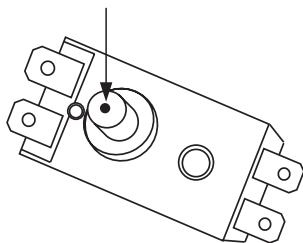

(obr. č.7)



UPOZORNENIE

Neodborníci nesmú demontovať tepelný spínač na resetovanie. Obráťte sa na odborníkov na údržbu. V opačnom prípade naša spoločnosť neprevezme zodpovednosť, ak z tohto dôvodu dôjde k akémukoľvek poškodeniu z hľadiska kvality.

6. RIEŠENIE PROBLÉMOV

Poruchy	Dôvody	Pokyny na opravu
Kontrolka ohrevu nesvieti.	Poruchy teplotného regulátora.	Kontaktujte odborný personál za účelom opravy.
Z výstupu teplej vody nevyteká žiadna voda.	1. Prívod tečúcej vody je prerušený. 2. Hydraulický tlak je príliš nízky. 3. Je zatvorený vstupný ventil tečúcej vody.	1. Počkajte na obnovenie prívodu tečúcej vody. 2. Ohrievač opätovne použite, až keď sa zvýši hydraulický tlak. 3. Otvorte vstupný ventil tečúcej vody.
Voda je príliš horúca.	Poruchy systému regulácie teploty.	Kontaktujte odborný personál za účelom opravy.
Voda uniká.	Problém utesnenia spoja každej prípojky.	Uzavrite kĺby.



POZNÁMKA

Časti znázornené v tomto návode na použitie a starostlivosť sú len orientačné, časti dodávané s výrobkom sa môžu líšiť od obrázkov. Tento výrobok je určený len na použitie v domácnosti. Špecifikácie sa môžu zmeniť bez predchádzajúceho upozornenia.

Výrobok sa môže zmeniť bez predchádzajúceho upozornenia.
Tento návod na obsluhu si riadne uschovajte.

Producer / gyártó / výrobca / producător **SOMOGYI**
ELEKTRONIC[®] • H – 9027 • Győr, Gesztenyefa út 3. •
www.somogyi.hu

Instrucțiuni de utilizare

CYLINDERFLEX SERIES

Model: D50-15VH1
D100-15VH1



Figura de mai sus este prezentată doar cu titlu informativ.
Vă rugăm să folosiți aspectul real al produsului ca un ghid.

Vă mulțumim pentru achiziționarea încălzitorului de apă.
Înainte de a instala și de a utiliza încălzitorul de apă, vă rugăm
să citiți cu atenție acest manual și să îl păstrați pentru referințe
viitoare.

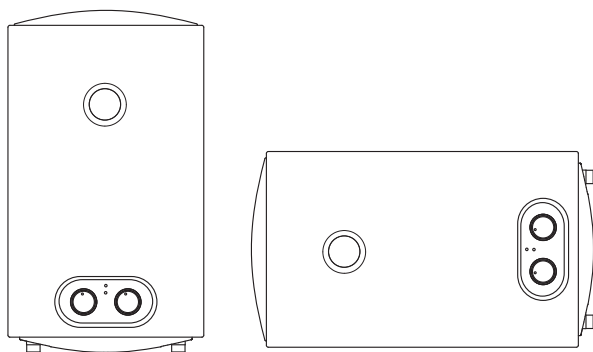

Comentariu general

- Instalarea și întreținerea trebuie efectuate de către profesioniști calificați.
- Producătorul nu este răspunzător pentru nicio deteriorare sau defecțiune cauzată de utilizarea necorespunzătoare a instalarea sau nerespectarea instrucțiunilor din această broșură.
- Pentru instrucțiuni de instalare și întreținere mai detaliate, consultați următoarele capitole.

CUPRINS

<u>ADRESA</u>	<u>PAGINA</u>
1. Avertisment.....	(2)
2. Prezentarea produsului	(4)
3. Instalarea unei unități	(6)
4. Modalități de utilizare.....	(9)
5. Întreținere.....	(10)
6. Depanare.....	(11)

1. AVERTISMENT

Înainte de a instala încălzitorul de apă, verificați și asigurați-vă că conexiunea la pământ a racordului de alimentare este pusă la pământ în mod fiabil. În caz contrar, încălzitorul electric de apă nu poate fi instalat și utilizat. Nu utilizați un prelungitor. Instalarea și utilizarea necorespunzătoare a încălzitorului electric de apă pot provoca răniri grave și daune materiale!

Avertismente speciale

- Conectorul de alimentare trebuie să fie conectat la pământ în mod fiabil. Priza trebuie să fie dimensionată pentru un curent de cel puțin 10 A. Metoda de verificare este următoarea: conectați cablul de alimentare la priză, opriți alimentarea după o jumătate de oră de utilizare, scoateți ștecherul din priză și verificați dacă vă arde mâinile. Dacă provoacă arsuri (peste 50°C), înlocuiți priza cu o altă priză cu contact bun pentru a evita deteriorarea ștecherului, incendiul sau alte vătămări corporale din cauza contactului slab.
- Înălțimea de instalare a prizei de curent nu trebuie să fie mai mică de 1,8 m.
- Peretele în care este instalat încălzitorul electric de apă trebuie să poată rezista la o sarcină mai mare decât dublul greutatei încălzitorului de apă, atunci când acesta este complet umplut cu apă, fără să se deformeze sau să se fisureze. În caz contrar, trebuie utilizate alte dispozitive de consolidare.
- Supapa de suprapresiune conectată la încălzitor trebuie să fie amplasată la intrarea de apă rece a încălzitorului (a se vedea figura 1).

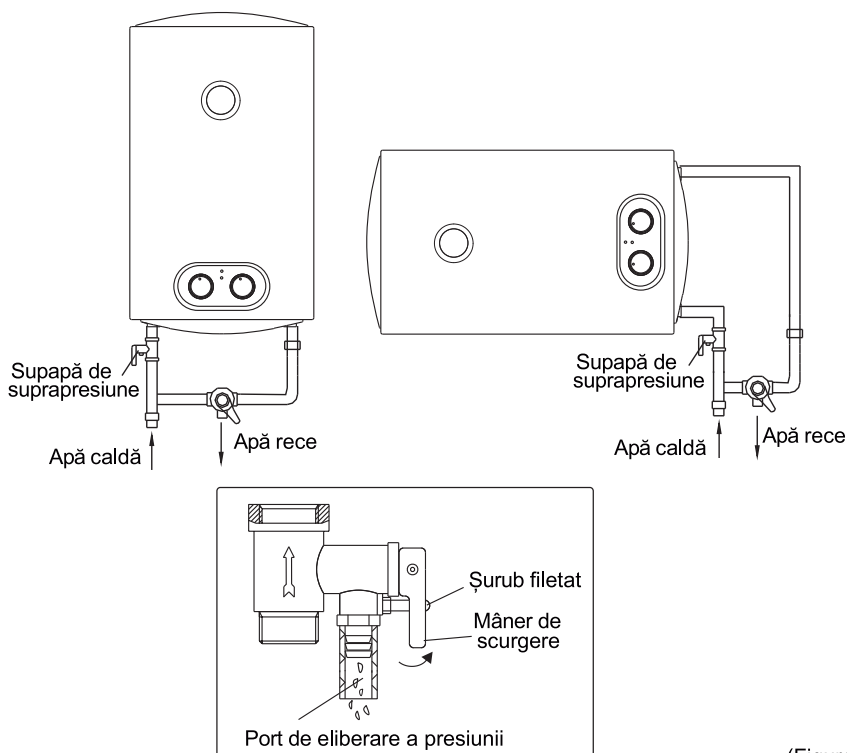

(Figura 1)

- La prima utilizare a încălzitorului (sau la prima utilizare după întreținere), încălzitorul poate fi pornit numai atunci când este umplut complet cu apă. Atunci când se umple apa, cel puțin o supapă de evacuare de la ieșirea încălzitorului trebuie deschisă pentru a permite evacuarea aerului. Această supapă poate fi închisă după ce încălzitorul a fost umplut complet cu apă.
- Încălzitorul de apă nu ar trebui să fie utilizat de persoane cu abilități fizice, senzoriale sau mentale reduse, sau de către persoane (inclusiv copiii) care nu au experiență și cunoștințe suficiente, cu excepția cazului în care sunt supravegheate sau instruite de o persoană responsabilă pentru siguranța lor în ceea ce privește utilizarea aparatului. Copiii trebuie supravegheați să nu se joace cu aparatul.
- În timpul încălzirii, picăturile de apă se pot scurge din supapa de eliberare a presiunii de la supapa de eliberare a presiunii de la deschidere. Acesta este un fenomen fizic normal. Dacă se scurge o cantitate mare de apă, vă rugăm să contactați serviciul clienți pentru a corecta problema. În niciun caz nu trebuie să blocați această gură de aerisire sub presiune; în caz contrar, încălzitorul poate fi deteriorat, provocând chiar un accident.
- Țeava de drenaj conectată la orificiul de decomprimare trebuie să fie așezată înclinată în jos.
- Deoarece temperatura apei din încălzitor poate atinge 75°C, apa caldă nu trebuie să intre în contact cu corpul uman în timpul utilizării inițiale. Reglați temperatura apei la temperatura corectă pentru a evita arsurile.
- În cazul în care cablul de alimentare flexibil este deteriorat, trebuie selectat un cablu de alimentare special furnizat de producător, și trebuie să fie înlocuite de către personalul de întreținere calificat.
- În cazul în care orice piesă sau accesoriu al încălzitorului electric de apă este deteriorat, vă rugăm să contactați serviciul clienți pentru reparații.
- Este posibil ca apa să se scurgă din conducta de scurgere a dispozitivului de decomprimare, iar această conductă trebuie lăsată deschisă la atmosferă; dispozitivul de decomprimare trebuie să fie operat în mod regulat pentru a elimina depunerile de apă și pentru a verifica dacă nu este blocat.
- Pentru a goli apa din rezervorul interior, apa poate fi drenată prin supapa de suprapresiune. Deșurubați șurubul filetat de pe supapa de suprapresiune și ridicați mânerul de golire. (A se vedea figura 1) Furtunul de presiune conectat la dispozitivul de suprapresiune trebuie să fie instalat într-un mediu ferit de îngheț, îndreptat continuu în jos.

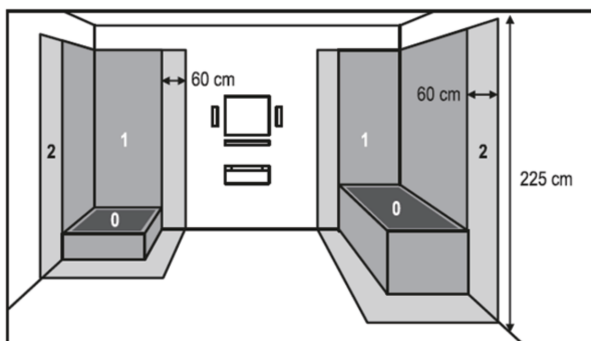

(Figura .2)

- Aparatul este STRICT INTERZIS pentru a fi instalat și utilizat în zonele 0 și 1 ale încăperilor cu băi și dușuri (a se vedea figura 2)!
- Toate circuitele dintr-o încăpere care conține o cadă sau un duș trebuie să fie protejate de unul sau mai multe întrerupătoare de circuit (RCD) cu un curent nominal maxim de declanșare de 30 mA!

2. PREZENTAREA PRODUSULUI

2.1 Titlu

D * - * * *
① ② ③ ④ ⑤

- ① electric de apă cu stocare cod produs;
- ② Capacitate (L);
- ③ Putere nominală (*100W);
- ④ indică codul eşantionului (de exemplu: A,B,C...);
- ⑤ extinderea modelului (de exemplu: 1,2,3...);



NOTĂ

Acest manual se aplică la încălzitoarele de apă electrice cu acumulare (D *-*****) se aplică.

2.2 Parametrii tehnici de performanță

Model	Volum (L)	Putere nominală (W)	Tensiunea nominală (ACV)	Presiune nominală (MPa)	Temperatura maximă a apei (°C)	Departamentul Apărării	Clasa de rezistență la apă
D50-15VH1	45	1500	220-240	0,75	75	I	IPX4
D100-15VH1	90	1500	220-240	0,75	75	I	IPX4

2.3 O scurtă introducere în structura produsului

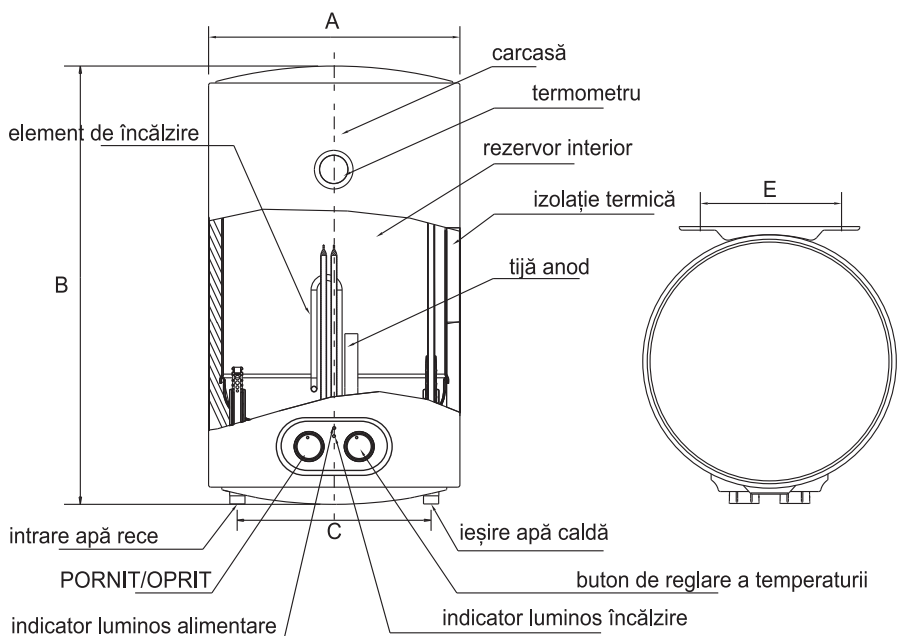

↑ STRUCTURA PRODUSULUI PENTRU AȘEZARE VERTICALĂ

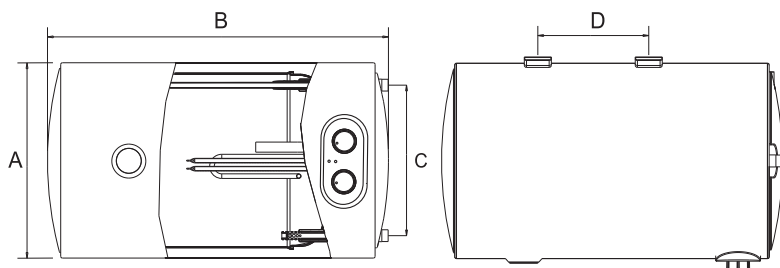

↑ STRUCTURA PRODUSULUI PENTRU AȘEZARE ORIZONTALĂ

	D50-15VH1	D100-15VH1
A	385	450
B	711	915
C	296	372
D	310	447
E	196	196

(Notă: toate dimensiunile sunt exprimate în mm)

NOTĂ

D reprezintă distanța dintre găurile pentru montarea pe perete pe orizontală, E reprezintă distanța dintre găurile pentru montarea pe perete pe verticală.

2.4 Diagramă internă a firelor

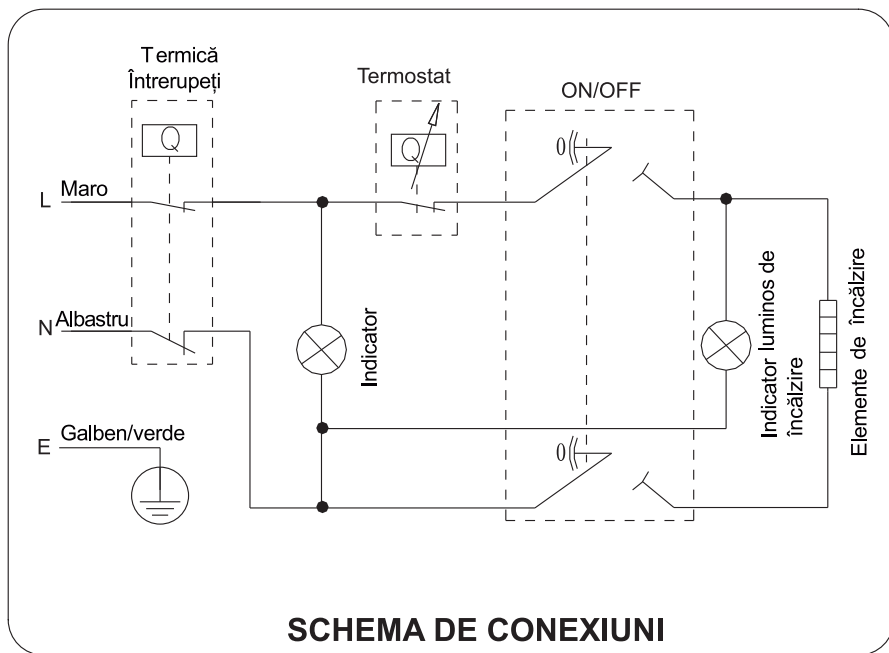

INSTALAREA UNITĂȚII 3

3.1 Ghid de instalare

- 1 Acest încălzitor electric de apă trebuie montat pe un perete cu o capacitate portantă masivă. Dacă rezistența peretelui nu poate suporta o sarcină de două ori mai mare decât greutatea totală a încălzitorului atunci când este complet umplut cu apă, trebuie utilizat un suport special. În cazul cărămizilor goale, asigurați-vă că acestea sunt complet umplute cu beton de ciment.
- 2 După ce ați ales locul potrivit, determinați poziția celor două găuri de montare pentru șuruburile de prindere (200 mm), faceți două găuri de adâncime potrivită în perete cu un burghiu de aceeași dimensiune ca și diblul, introduceți șuruburile, setați cârligul în sus, strângeți piulițele pentru a-l fixa ferm, apoi agățați cârligul în sus, încălzitorul electric de apă (a se vedea figura 3).

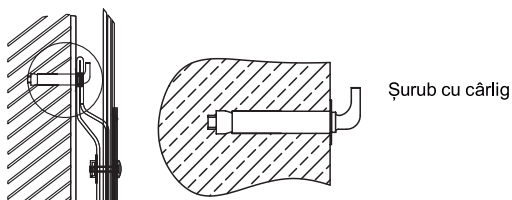

(Figura 3)

- 3 Montați priza de alimentare pe perete. Cerințele pentru priză sunt 250V/10A, monofazat, trei electrozi. Se recomandă să plasați priza în partea dreaptă, deasupra încălzitorului. Înălțimea prizei în raport cu solul nu trebuie să fie mai mică de 1,8 m.
- 4 În cazul în care baia este prea mică, încălzitorul poate fi instalat într-o altă locație. Cu toate acestea, pentru a reduce pierderile de căldură în conducte, locul de instalare a încălzitorului trebuie să fie cât mai aproape posibil de baie.

3.2 Conectarea conductelor

- ① Dimensiunea unor fittinguri de țevă G1/2" .
- ② Conectarea supapei de suprapresiune la încălzitorul de apă, la intrarea în încălzitorul de apă.
- ③ La conectarea conductelor, garniturile de cauciuc furnizate cu încălzitorul trebuie montate la capetele filetelor pentru a asigura conexiuni etanșe și a preveni scurgerile.

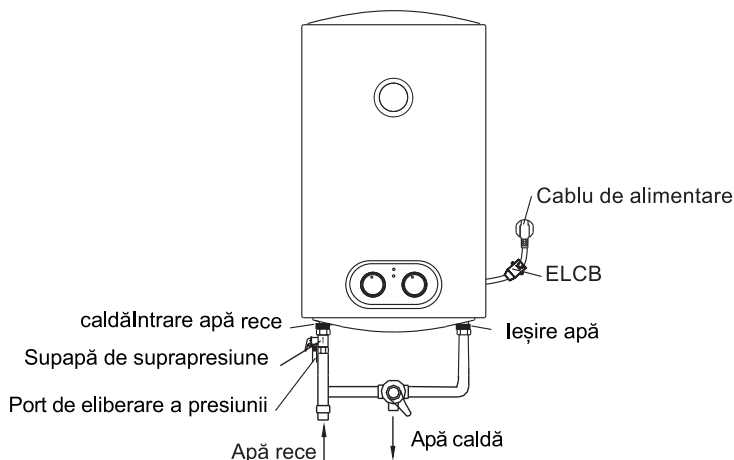

(Figura 4)

↑ STRUCTURA PRODUSULUI PENTRU VERTICALĂ

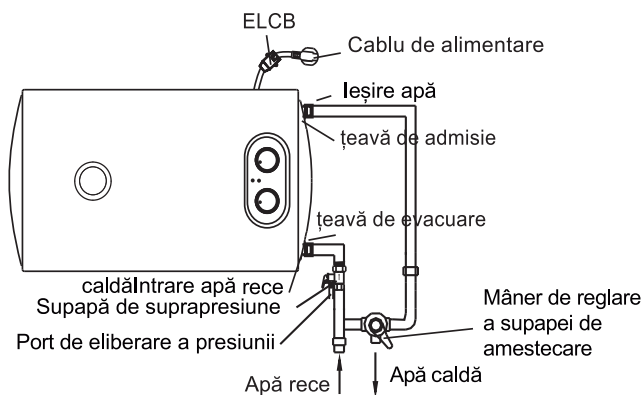

Instalare pe partea dreaptă

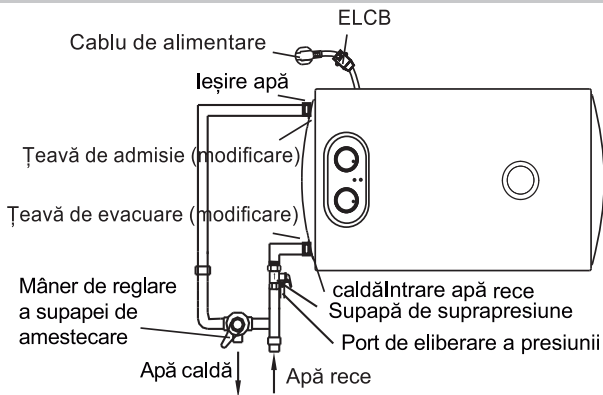

Instalare pe partea stângă

Step 1:
Scoateți țevile de admisie și evacuare a apei

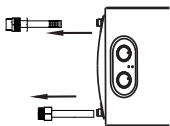

Step 2:
Modificați poziția țevilor de admisie și evacuare a apei

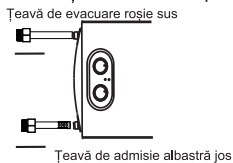

Step 3:
Remontați țeava de apă:

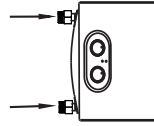

Așa cum se arată în figura de instalare din partea stângă, metoda de instalare a încălzitorului de apă necesită modificarea poziției țevilor de admisie și evacuare a apei. Țeava roșie de evacuare a apei este deasupra, iar țeava albastră de admisie a apei este dedesubt.

↑ STRUCTURA PRODUSULUI PENTRU ORIZONTALĂ

- ④ În cazul în care utilizatorii doresc să implementeze un sistem de alimentare multidirecțională, pentru conectarea conductelor trebuie utilizată metoda prezentată în figura 6.

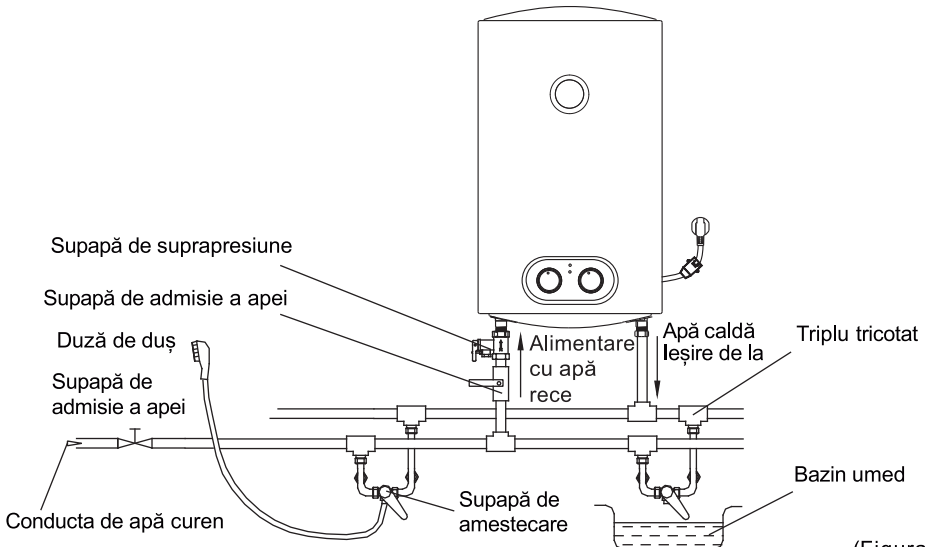

(Figura 6)



NOTĂ

Vă rugăm să vă asigurați că utilizați accesoriile furnizate de compania noastră pentru a instala acest încălzitor electric de apă. Acest încălzitor electric de apă nu poate fi agățat pe suport până când nu se confirmă că este ferm și fiabil. În caz contrar, încălzitorul electric de apă poate cădea de pe perete, ceea ce poate duce la deteriorarea încălzitorului, chiar la accidente grave de rănire. Atunci când se determină locațiile găurilor pentru șuruburi, trebuie să se asigure că există un spațiu liber nu mai mic de 0,2 m în partea dreaptă a încălzitorului electric, pentru a conveni întreținerea încălzitorului, dacă este necesar.

4. UTILIZĂRI

- Deschideți mai întâi orice supapă de ieșire de la ieșirea încălzitorului de apă, apoi deschideți supapa de intrare. Încălzitorul de apă se va umple cu apă. Când apa curge din conducta de ieșire, înseamnă că încălzitorul este complet umplut cu apă și supapa de ieșire poate fi închisă.



NOTĂ

În timpul funcționării normale, supapa de aspirație trebuie să fie menținută întotdeauna deschisă.

- Introduceți ștecherul în priză și verificați fiabilitatea dispozitivului de protecție împotriva scurgerilor. Apăsăți butonul de testare, indicatorul luminos de pe ștecher se va stinge, iar butonul de resetare va sări în sus; apoi apăsați butonul de resetare, indicatorul luminos se va aprinde, verificând astfel dacă protecția împotriva scurgerilor funcționează corect (vezi Fig. 6). În timpul utilizării, dacă butonul de resetare nu poate fi apăsat, indică o defecțiune a dispozitivului de protecție împotriva scurgerilor; Dacă butonul de resetare este apăsat și sări din nou în sus, indică o defecțiune a circuitului sau a alimentării cu energie electrică.

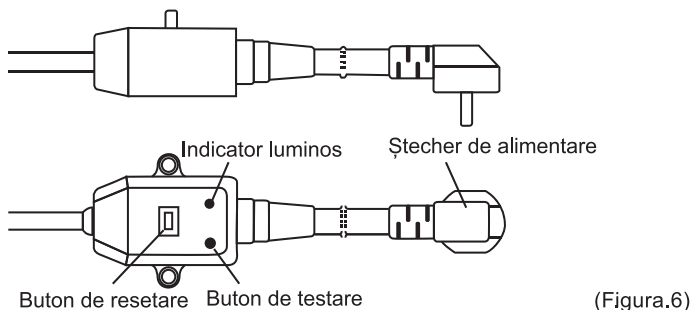

- Conectați cablul de alimentare la priza de curent, iar indicatorul luminos se va aprinde.
- Termostatul reglează automat temperatura. Când temperatura apei din încălzitor a atins temperatura setată, încălzitorul se oprește automat, când temperatura apei scade sub temperatura setată, încălzitorul pornește automat pentru a porni din nou încălzirea.

4.1. Funcționarea unității

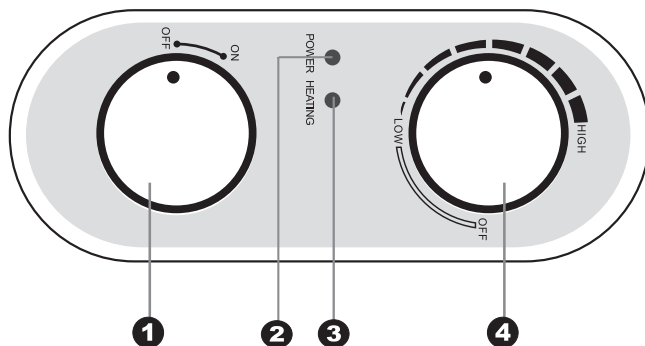

- ① Butonul „ON/OFF”, pentru a porni sau opri încălzitorul de apă.
- ② Indicatorul luminos „POWER”, conectați priza la priză, comutatorul este rotit în poziția ON, indicatorul luminos de alimentare se va aprinde.
- ③ Indicatorul luminos „HEATING”, când apa este încălzită la temperatura setată. Dacă indicatorul luminos este stins, încălzitorul de apă va fi izolat.
- ④ Butonul „Termostat”, rotiți butonul termostatului pentru a seta temperatura. Temperatura maximă setată este de 75 °C. Apoi, indicatorul luminos de încălzire se va aprinde.

5. ÎNTREȚINERE



AVERTISMENT!

Înainte de a efectua orice operațiune de întreținere, vă rugăm să întrerupeți alimentarea cu energie electrică.

- Verificați fișa și priza de alimentare cât mai des posibil. Asigurați un contact electric sigur și o împământare corespunzătoare. Ștecherul și priza nu trebuie să se încălzească excesiv.
- Dacă încălzitorul de apă nu este utilizat pentru o perioadă lungă de timp, în special la temperaturi scăzute (sub 0 °C)
(Consultați avertismentele din acest manual pentru instrucțiuni privind modul de scurgere a apei din rezervorul interior).
- Pentru a asigura o funcționare îndelungată și fiabilă a încălzitorului de apă, se recomandă ca rezervorul intern curățarea și îndepărtarea periodică a depunerilor de pe elementul electric de încălzire al încălzitorului de apă, precum și verificarea stării anodului de magneziu (dacă este sau nu complet degradat) și înlocuirea acestuia, dacă este cazul. Frecvența de curățare a rezervorului depinde de duritatea apei de la locul de utilizare. Curățarea ar trebui efectuată de servicii de întreținere specializate. Puteți cere vânzătorului adresa celui mai apropiat service.
- Încălzitorul de apă este echipat cu un întrerupător termic care întrerupe alimentarea cu energie electrică a elementului de încălzire în caz de supraîncălzire sau de lipsă de apă în încălzitor. Dacă încălzitorul de apă este conectat la rețeaua electrică, dar apa nu se încălzește și indicatorul nu este aprins, înseamnă că întrerupătorul termic a fost dezactivat sau nu a fost pornit. Pentru a reactiva încălzitorul de apă la starea de funcționare, trebuie să faceți următoarele:
 1. Opriți încălzitorul de apă, îndepărtați placa de acoperire laterală/ inferioară.
 2. Apăsăți butonul din mijlocul comutatorului de căldură, a se vedea figura 7.
 3. Dacă butonul nu este apăsăat și nu se aude niciun clic, trebuie să așteptați ca întrerupătorul de căldură să se răcească, la temperatura inițială.

Buton de resetare manuală

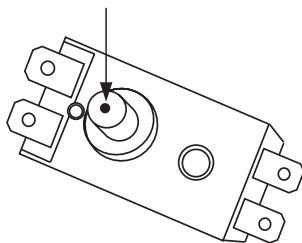

(Figura 7)



ATENȚIE!

Persoanele neprofesioniste nu trebuie să demonteze întrerupătorul de căldură pentru a-l reseta. Vă rugăm să contactați un profesionist pentru întreținere. În caz contrar, compania noastră nu va fi răspunzătoare în cazul producerii unui accident.

6. DEPANAREA

Eșecuri	Okai	Tratament
Indicatorul luminos de încălzire nu este aprins.	Regulatorul de temperatură eșec.	Ridicarea pentru reparații contactați un specialist.
Nu există scurgeri de apă de la ieșirea de apă caldă.	<ol style="list-style-type: none">1. Alimentarea cu apă curentă a fost întreruptă.2. Presiunea hidraulică prea mică3. Intrarea apei în râu supapa nu este deschisă.	<ol style="list-style-type: none">1. Așteptați să curgă apa restabilirea alimentării.2. Când presiunea hidraulică crește, utilizați din nou încălzitorul.3. Deschideți apa curentă supapa de admisie.
Temperatura apei este prea ridicată.	Regulatorul de temperatură defecțiune a sistemului.	Ridicare pentru reparații contactați un specialist.
Scurgeri de apă.	Problema de etanșare la racordul fiecărei conducte.	Închideți articulațiile.



NOTĂ

Piese prezentate în acest manual de utilizare și întreținere sunt prezentate doar cu titlu informativ, iar piesele furnizate împreună cu produsul pot fi diferite de cele din ilustrații. Acest produs este destinat exclusiv uzului casnic. Specificațiile pot fi modificate fără notificare prealabilă.

Produsul poate fi modificat fără notificare prealabilă.
Vă rugăm să păstrați acest manual într-un loc sigur.

Producer / gyártó / výrobca / producător **SOMOGYI**
ELEKTRONIC® • H – 9027 • Győr, Gesztenyefa út 3. •
www.somogyi.hu