

instruction manual • Bedienungsanleitung • eredeti használati utasítás • návod na použitie • manual de utilizare • uputstvo za upotrebu • navodilo za uporabo

wall or ceiling mounted dummy camera • wand, und decken dummy-kamera • fali, mennyezeti álkamera • nástenná, stropná imitácia bezpečnostnej kamery • kameră falsă cu senzor de mișcare • Zidna, plafonska lažna kamera • Stenska in stropna lažna kamera

(EN) Before using the product for the first time, please read the instructions for use below and retain them for later reference. The original instructions were written in the Hungarian language.

(D) Bitte vor der Inbetriebnahme des Produktes die nachfolgende Bedienungsanleitung durchlesen und aufbewahren. Die Originalanleitung wurde in ungarischer Sprache verfasst.

(H) A termék használatba vétele előtt, kérjük olvassa el az alábbi használati utasítást és őrizze is meg. Az eredeti leírás magyar nyelven készült.

(SK) Pred použitím výrobku si pozorne prečítajte tento návod na použitie a starostlivo si ho uschovajte. Tento návod je preklad originálneho návodu.

(RO) Înainte de utilizarea produsului vă rugăm să citiți instrucțiunile de utilizare de mai jos, și să păstrați manualul de utilizare. Manualul original este în limba maghiară.

(SRB) Pre prve upotrebe pročitajte uputstvo i sačuvajte ga. Originalno uputstvo je pisano na mađarskom jeziku.

(SLO) Pred prvo uporabo preberite navodilo in ga shranite. Originalno navodilo je napisano v mađarskem jeziku.

(EN) Mounting, startup, battery replacement • (D) Montierung, Inbetriebnahme, Batteriewechsel • (H) Rögzítés, üzembe helyezés, elemcsere • (SK) Pripevnenie, uvedenie do prevádzky, výmena batérií • (RO) Fixare, punere în funcțiune, schimbarea bateriilor • (SRB) Montaža, puštanje u rad, zamena baterije • (SLO) Montaža, zagon, menjava baterij

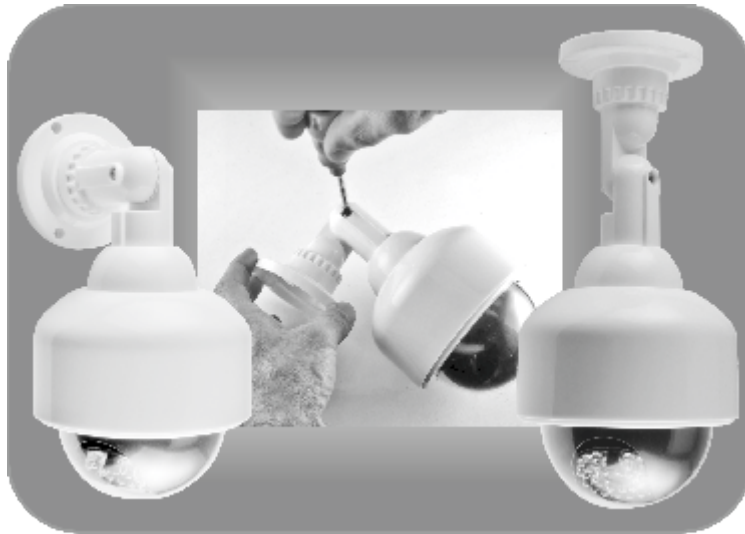

- (EN) • Wall mounting
- (D) • Wandmontage
- (H) • Fali rögzítés
- (SK) • Pripevnenie na stenu
- (RO) • Fixare pe perete
- (SRB) • Montaža na zid
- (SLO) • Montaža na steno

- (EN) • Ceiling mounting
- (D) • Deckenmontage
- (H) • Mennyezeti rögzítés
- (SK) • Pripevnenie na strop
- (RO) • Fixare pe tavan
- (SRB) • Montaža na plafon
- (SLO) • Montaža na strop

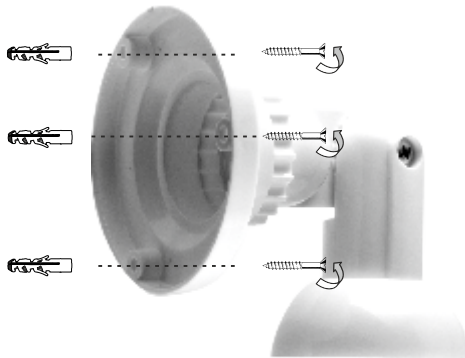

- (EN) • Adjustable fake camera field of view direction
- (D) • Richtung des Gesichtsfeldes ist einstellbar
- (H) • Beállítható az álkamera látóterének iránya.
- (SK) • Možnosť nastaviť smer zorného pola kamery.
- (RO) • Poate fi setat direcția unghiului de vizualizare al camerei false.
- (SRB) • Podesiv smer lažne kamere.
- (SLO) • Nastavljiva smer lažne kamere.

- (EN) • Included screws and plugs
- (D) • Schrauben und dübeln sind zubehör
- (H) • Tartozék csavarok és tiplik
- (SK) • Skrutky a hmoždinky sú príslušenstvom
- (RO) • Șuruburi și dibluri incluse
- (SRB) • U priboru tiplje i šarafi
- (SLO) • V priboru dibli in vijaki



- (EN) • The LEDs glow red in the dark
- (D) • Im Dunkeln leuchten die LEDs in roter Farbe
- (H) • Sötétben a LED-ek pirosan világítanak.
- (SK) • LED svietia v tme červenou farbou.
- (RO) • În întuneric LED-urile luminesază cu roșu.
- (SRB) • U mraku LED diode crveno svetle.
- (SLO) • V temi LED diode svetijo rdeče.

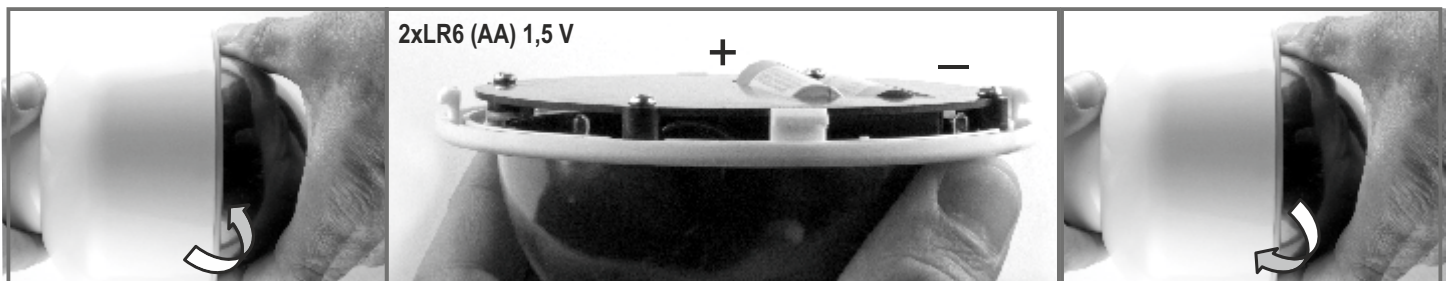



(EN) Usable under dry circumstances!
(D) Nur unter trockenen Bedingungen benutzen!
(H) Száraz körülmények közötti használatra!
(SK) Len na použitie v suchých podmienkach!
(RO) Pentru utilizare în condiții de uscat!
(SRB) Uputrebljivo u suvim okolnostima!
(SLO) Uporabno v vseh okoliščinah!

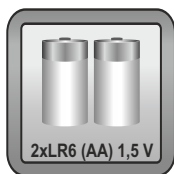

(EN) Not included!
(D) Kein Zubehör!
(H) Nem tartozék!
(SK) Nie je priloženstvom!
(RO) Nu este inclus!
(SRB) Nije u sklopu!
(SLO) Ni priloženo!

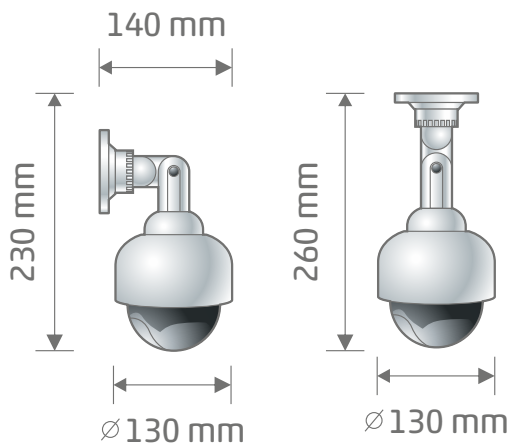
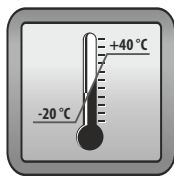

(EN) Waste equipment must not be collected separately or disposed of with household waste because it may contain components hazardous to the environment or health. Used or waste equipment may be dropped off free of charge at the point of sale, or at any distributor which sells equipment of identical nature and function. Dispose of product at a facility specializing in the collection of electronic waste. By doing so, you will protect the environment as well as the health of others and yourself. If you have any questions, contact the local waste management organization. We shall undertake the tasks pertinent to the manufacturer as prescribed in the relevant regulations and shall bear any associated costs arising.

DISPOSING OF ALKALINE AND RECHARGEABLE BATTERIES

Batteries, whether alkaline or rechargeable, must not be handled together with regular household waste. It is the legal obligation of the product's user to dispose of batteries at a nearby collection center or at a retail shop. This ensures that the batteries are ultimately neutralized in an environment-friendly way.

WARNINGS

Replacing the battery can only be done by an adult! When placing in the batteries note the correct polarity! Do not use together batteries from different brands and / or charge status! The fake camera is not a toy, children should not play with it! Do not open the batteries, throw them into fire, or short circuit them! Do not recharge non rechargeable batteries! Explosion hazard!



(D) Sammeln Sie Altgeräte getrennt, entsorgen Sie sie keinesfalls im Haushaltsmüll, weil Altgeräte auch Komponenten enthalten können, die für die Umwelt oder für die menschliche Gesundheit schädlich sind! Gebrauchte oder zum Abfall gewordene Geräte können an der Verkaufsstelle oder bei jedem Händler, der vergleichbare oder funktionsgleiche Geräte verkauft, kostenlos abgegeben oder an eine Spezialsammelstelle für Elektroabfälle übergeben werden. Damit schützen Sie die Umwelt, Ihre eigene Gesundheit und die Ihrer Mitmenschen. Bei Fragen wenden Sie sich bitte an den örtlichen Abfallsorgungsträger. Wir übernehmen die einschlägigen, gesetzlich vorgeschriebenen Aufgaben und tragen die damit verbundenen Kosten.

ENTSORGUNG VON BATTERIEN UND AKKUS

Die Batterien / Akkus dürfen nicht mit dem normalen Hausmüll zusammen behandelt werden. Der Verwender ist gesetzlich dazu verpflichtet, gebrauchte, entladene Batterien/ Akkus am Sammelort des Wohnortes oder im Handel abzugeben. So ist es zu sichern, dass die Batterien / Akkus umweltschonend entsorgt werden.

WARNUNGEN

Der Batteriewechsel darf nur durch Erwachsenen durchgeführt werden! Beim Batterieeinsetzen achten Sie auf die richtige Polarität! Batterien mit verschiedenen Typ und Zustand nicht gemischt verwenden! Die Dummy-Kamera ist kein Spielzeug, Kinder sollten damit nicht spielen! Die Batterien darf man nicht öffnen, ins Feuer werfen oder kurzschliessen! Die nicht ladbare Batterien darf man nicht laden! Explosionsgefahr!



(H) A hulladékká vált berendezést elkülönítetten gyűjtse, ne dobja a háztartási hulladékba, mert az a környezetre vagy az emberi egészségre veszélyes összetevőket is tartalmazhat! A használt vagy hulladékká vált berendezés térítésmentesen átadható a forgalmazás helyén, illetve valamennyi forgalmazónál, amely a berendezéssel jellegében és funkciójában azonos berendezést értékesít. Elhelyezheti elektronikai hulladék átvételére szakosodott hulladékgyűjtő helyen is. Ezzel Ön védi a környezetet, emberét és a saját egészségét. Kérdés esetén keresse a helyi hulladékezelő szervezetet. A vonatkozó jogszabályban előírt, a gyártóra vonatkozó feladatokat vállaljuk, az azokkal kapcsolatban felmerülő költségeket viseljük. Tájékoztatás a hulladékezelésről: www.sal.hu

AZ ELEMEK, AKKUK ÁRTALMATLANÍTÁSA

Az elemeket / akkukat nem szabad a normál háztartási hulladékkal együtt kezelni. A felhasználó törvényi kötelezettsége, hogy a használt, lemerült elemeket / akkukat lakóhelye gyűjtőhelyén, vagy a kereskedelemben leadja. Így biztosítható, hogy az elemek / akkuk környezetkímélő módon legyenek ártalmatlanítva.

FIGYELMEZTETÉSEK

Az elemeserét csak felnőtt végezheti! Az elemek behelyezésénél ügyeljen a helyes polarításra! Ne használjon együtt különböző márkájú és/vagy töltöttségi állapotú elemeket! Az álkamera nem játék, gyermekek ne játszanak vele! Az elemeket tilos felnyitni, tűzbe dobni vagy rövidre zárn! A nem tölthető elemeket tilos tölteni! Robbanásveszély!

Gyártó: **SOMOGYI ELEKTRONIC**® • H – 9027 Győr, Gesztenyefa út 3. • www.sal.hu • Származási hely: Kína



(SK) Výrobok nevyhadzujte do bežného domového odpadu, separujte oddelene, lebo môže obsahovať súčiastky nebezpečné na životné prostredie alebo aj na ľudské zdravie! Za účelom správnej likvidácie výrobku odovzdajte ho na mieste predaja, kde bude prijatý zdarma, respektíve u predajcu, ktorý predáva identický výrobok vzhľadom na jeho ráz a funkciu. Výrobok môžete odovzdať aj miestnej organizácii zaoberajúcej sa likvidáciou elektroodpadu. Tým chránite životné prostredie, ľudské a teda aj vlastné zdravie. Prípadné otázky Vám zodpovie Váš predajca alebo miestna organizácia zaoberajúca sa likvidáciou elektroodpadu.

ZNEHODNOCOVÁNÍ BATÉRIÍ A AKUMULÁTOROV

Batérie / akumulátory nesmiete vyhodiť do komunálneho odpadu. Užívateľ je povinný odovzdať použité batérie / akumulátory do zberu pre elektrický odpad v mieste bydliska alebo v obchodoch. Touto činnosťou chránite životné prostredie, zdravie ľudí okolo Vás a Vaše zdravie.

UPOZORNENIA

Nepozerajte sa priamo do svetla LED! • Výmenu batérie zverte dospelým osobám! • Pri výmene batérie dbajte na správnu polaritu! • Nepoužívajte naraz rôzne typy batérií a/alebo rôzne nabitie batérie! • Dbajte na to, aby gumové tesnenie bolo vo vhodnej pozícii! • Výrobok nie je hračka, nepatrí do rúk detom! • Batérie je zakázané otvárať, hádzať do ohňa alebo skratovať! • Nenabíjajte batérie je zakázané nabíjať! Nebezpečenstvo výbuchu!

Distribútor: **SOMOGYI ELEKTRONIC SLOVENSKO s.r.o.** Gútsky rad 3, 945 01 Komárno, SK Tel.: +421/0/ 35 7902400 www.salshop.sk • Krajina pôvodu: Čína

(RO)

Colectați în mod separat echipamentul devenit deie, nu-l aruncați în gunoia menajer, pentru că echipamentul poate conține și componente periculoase pentru mediul înconjurător sau pentru sănătatea omului! Echipamentul uzat sau devenit deie poate fi predat nerambursabil la locul de vânzare al acestuia sau la toți distribuitorii care au pus în circulație produse cu caracteristici și funcționalități similare. Poate fi de asemenea predat la punctele de colectare specializate în recuperarea deieurilor electronice.Prin aceasta protejați mediul înconjurător, sănătatea Dumneavoastră și a semenilor. În cazul în care aveți întrebări, vă rugăm să luați legătura cu organizațiile locale de tratare a deieurilor. Ne asumăm obligațiile prevădătorilor legale privind pe producători și suportăm cheltuielile legate de aceste obligații.

TRATAREA BATERILOR/ACUMULATORILOR

Bateriile și acumulatorii nu pot fi tartați împreună cu deeurile menajere. Utilizatorul are obligația legală de a preda bateriile / acumulatorii uzati sau epuizati la punctele de colectare sau în comerț. Acest lucru asigură faptul că bateriile / acumulatorii vor fi tratați în mod ecologic.

ATENȚIONĂRI.

Schimbarea bateriilor poate fi efectuată numai de către adulți! La introducerea bateriilor, aveți grijă ca acestea să fie introduse cu polaritatea corespunzătoare! Nu utilizați în același timp baterii cu marcă și/sau stare de încărcare diferită! Produsul nu este jucărie, nu lăsați la îndemâna copiilor! Este interzisă deschiderea, aruncarea în foc sau scurtcircuitarea bateriilor! Este interzisă încărcarea bateriilor care nu sunt reîncărcabile! Pericol de explozie!

Distribuitor: **S.C. SOMOGYI ELEKTRONIC S.R.L.** J12/2014/13.06.2006 C.U.I.: RO 18761195 Cluj-Napoca, județul Cluj, România, Str. Prof. Dr. Gheorghe Marinescu, nr. 2, Cod poștal: 400337 Tel.: +40 264 406 488 Fax: +40 264 406 489 www.somogyi.ro • Tara de origine: China

(SRB)

Uređaje kojima je istekao radni veka sakupljajte posebno, ne mešajte ih sa komunalnim otpadom, to oštećuje životnu sredinu i može da naruši zdravlje ljudi i životinja! Ovakvi se uređaji mogu predati na reciklažu u prodavnici gde ste ih kupili ili prodavnici koje prodaju slične proizvode. Elektronski otpad se može predati i određenim reciklažnim centrima. Ovim štite okolinu, svoje zdravlje i zdravlje svojih sunarodnika. U slučaju neodmuka kontaktirajte vaše lokalne reciklažne centre. Prema važećim propisima prihvatamo i snosimo svu odgovornost.

ODLAGANJE AKUMULATORA I BATERIJA

Istrošeni akumulatori i baterije ne smeju se tretirati sa ostalim otpadom iz domaćinstva. Korisnik treba da se stara o pravilnom bezbednom odlaganju istrošenih baterija i akumulatora. Ovako se može štiti okolina, obezbediti da se baterije i akumulatori budu na pravilan način reciklirani.

NAPOMENE

Ne gledajte u LED izvor svetlosti! • Zamenu baterije sme da radi samo odrasla osoba! • Prilikom zamene baterije obratite pažnju na pravilan polaritet! • Istovremeno koristite baterije istog proizvođača i napunjenosti! • Obratite pažnju da gumni zaptivač bude tačno na svom mestu! • Ovaj proizvod nije igračka, ne davati deci da se igraju snjimi! • Baterije je zabranjeno rastavljati, bacati u vatru i kratko ih spojati! • Zabranjeno punjenje baterija koji se ne mogu puniti! Opasnost od eksplozije!

Uvoznik za SRB: **ELEMENTA d.o.o.** Jovana Mikića 56, 24000 Subotica, Srbija Tel.:+381(0)24 686 270 •www.elementa.rs • Zemlja uvoza: Mađarska Zemlja porekla: Kina Proizvođač: Somogyi Electronic Kft.

(SLO)

Napravam katerim je potekla življenjska doba zbirajte posebej, ne jih mešajte z ostalimi gospodinjiskimi odpadki. To onesnažuje življenjsko sredino in lahko vpliva in ogroža zdravje ljudi in živali! Takšne naprave se lahko predajo za recikliranje v trgovinah kjer ste jih kupili ali trgovinah katere prodajajo podobne naprave. Elektronski odpadki se lahko predajo tudi v določenih reciklažnih. S tem ščitite okolje, vaše zdravje in zdravje vaših sonarodnjakov. V primeru dvoma a kontaktirajte vaše lokalne reciklažne centre. Po veljavnih predpisih se obvezujemo in nosimo vso odgovornost.

ODLAGANJE AKUMULATORJA IN BATERIJ

Istrošeni akumulatorji in baterije se ne smejo zavreči z ostalim odpadom iz gospodinjstva. Uporabnik mora poskrbeti za pravilno varno odlaganje iztrošenih baterij in akumulatorjev. Tako se lahko zaščiti okolje, poskrbi se da so baterije in akumulatorji na pravilen način reciklirane.

OPOMBA

Menjavo baterij lahko izvaja samo odrasla oseba! Pri vstavljanju baterij bodite pozorni na polariteto baterij! Istočasno uporabljajte baterije enake vrste in enake naplnjenosti! Lažna kamera ni igračka, ne dovoliti in ne dajati otrokom da se igrajo z njo! Baterije je prepovedano razstavljati, metati v ogenj ali jih kratko povezovati! Baterije katere se ne polnijo je prepovedano polniti! Nevarnost pred eksplozijo!

Distributer za SLO: **ELEMENTA ELEKTRONIKA d.o.o.** Cesta zmage 13A, 2000 Maribor Tel.: 05 917 83 22, Fax: 08 386 23 64 Mail: office@elementa-e.si www.elementa-e.si • Država porekla: Kitajska